

SAMSUNG

MANUAL COMPLETO

HW-M450

Imagine as possibilidades









Obrigado por adquirir este produto Samsung.

Para receber um atendimento mais completo, registre seu produto no site www.samsung.com/register

INFORMAÇÕES DE SEGURANÇA

AVISOS DE SEGURANÇA

PARA REDUZIR O RISCO DE CHOQUE ELÉTRICO, NÃO RETIRE A TAMPA (NEM A PARTE TRASEIRA). NO INTERIOR DO APARELHO, NÃO EXISTEM PEÇAS QUE POSSAM SER REPARADAS PELO USUÁRIO. CONSULTE A ASSISTÊNCIA TÉCNICA QUALIFICADA PARA OBTER MANUTENÇÃO.

	CUIDADO RISCO DE CHOQUE ELÉTRICO, NÃO ABRA.	
	Este símbolo indica a existência de alta tensão no interior do televisor. É perigoso tocar em qualquer parte no interior do produto.	
	Este símbolo indica informações importantes sobre o funcionamento e manutenção do produto.	
	Produto de classe II: Este símbolo indica que não é necessária uma conexão elétrica de segurança à terra (aterramento).	
	Tensão CA: Este símbolo indica que a tensão nominal é CA.	
	Tensão CC: Este símbolo indica que a tensão nominal é CC.	
	Cuidado, consulte as Instruções de uso: Este símbolo aconselha os usuários a consultar o manual do usuário quanto a informações de segurança.	

AVISO

- Para reduzir o risco de incêndio ou choque elétrico, não exponha este aparelho à chuva nem à umidade.

CUIDADO

- PARA EVITAR CHOQUE ELÉTRICO, ENCAIXE TOTALMENTE OS CONECTORES MACHO-E-FÊMEA.
- Este aparelho deve estar sempre conectado a uma tomada CA com uma conexão terra de proteção.
- Para desconectar o aparelho da fonte de alimentação principal, o plugue deve ser retirado da tomada e, assim, deve ficar prontamente acessível.
- Não exponha o aparelho a gotas ou respingos. Não coloque objetos com líquidos, como vasos, sobre o aparelho.
- Para desligar o aparelho completamente, retire o plugue da tomada. Por isso você deve sempre ter acesso fácil e pronto ao plugue.

PRECAUÇÕES

1. Certifique-se de que a alimentação CA em sua casa esteja em conformidade com as exigências de energia listadas no adesivo de identificação localizado na parte inferior do seu produto. Instale o produto horizontalmente, em uma base apropriada (móvel), com espaço suficiente ao redor para ventilação (7 a 10 cm). Certifique-se de que os slots de ventilação não estão cobertos. Não coloque a unidade sobre amplificadores ou outros equipamentos que podem ficar quentes. Esta unidade foi desenvolvida para uso contínuo. Para desligar completamente a unidade, puxe o plugue de CA da tomada. Desconecte a unidade se pretende deixar de usá-la por um longo período de tempo.
2. Durante tempestades com trovões, desconecte o plugue de CA da tomada da parede. Picos de energia decorrentes de relâmpagos podem danificar a unidade.
3. Não exponha a unidade à luz direta do sol ou outras fontes de calor. Isso pode causar superaquecimento e problemas de funcionamento da unidade.
4. Proteja o produto contra umidade (ou seja, vasos) e excesso de calor (por exemplo, locais com fogo) ou equipamento que cria campos elétricos ou magnéticos fortes. Desconecte o cabo de alimentação da fonte CA se a unidade apresentar problemas de funcionamento. Seu produto não foi desenvolvido para uso industrial. Destina-se apenas ao uso pessoal. Poderá ocorrer condensação se o seu produto for armazenado em baixas temperaturas. Se estiver transportando a unidade durante o inverno, aguarde aproximadamente 2 horas até que a unidade atinja a temperatura ambiente antes de usar.

5. As baterias usadas com este produto contêm produtos químicos prejudiciais ao meio ambiente. Não descarte as baterias no lixo doméstico comum. Não jogue as pilhas no fogo. Não provoque curto-circuito, desmonte ou supraqueça as baterias. Perigo de explosão se a bateria for incorretamente substituída. Substitua apenas pelo mesmo tipo de bateria ou equivalente.

SOBRE ESTE MANUAL

O manual do usuário é dividido em duas partes: este documento simples, chamado de MANUAL DO USUÁRIO, e um documento mais detalhado, chamado de MANUAL COMPLETO, que pode ser baixado.



MANUAL DO USUÁRIO

Consulte este manual para obter instruções de segurança, instalação do produto, componentes, conexões e especificações do produto.



MANUAL COMPLETO

Você pode acessar a central de suporte ao cliente efetuando a leitura do código QR. Para visualizar o manual em seu PC ou dispositivo móvel, baixe-o em formato de documento no site. (<http://www.samsung.com/support>)

O design e as especificações estão sujeitos a modificações sem prévio aviso.

ÍNDICE

01	Verificando os componentes	2
	Instale as pilhas antes de usar o controle remoto (2 pilhas AA)	2
02	Visão Geral do Produto	3
	Painel frontal/Painel lateral direito da Soundbar	3
	Painel inferior da Soundbar	4
03	Conectando a Soundbar	5
	Conectando a Energia Elétrica	5
	Conectando a Soundbar ao Subwoofer	6
	– Conexão automática entre o subwoofer e a Soundbar	6
	– Conectando o subwoofer manualmente em caso de falha da conexão automática	7
04	Conectando à sua TV	9
	Método 1. Conectando com cabo	9
	– Conectando por meio de um cabo óptico	9
	– Conectando uma TV por meio de um cabo HDMI	10
	Método 2. Conectando Sem Fio	11
	– Conectando uma TV via Bluetooth	11
05	Conectando um dispositivo externo	13
	Conectando-se por meio de um cabo de áudio óptico ou analógico (AUX)	13
	Conectando por meio de um cabo HDMI	14
06	Conectando um USB	15

07	Conectando um Dispositivo Móvel	17
	Conectando via Bluetooth	17
	Usando o aplicativo Samsung Audio Remote	20
	– Instalação do aplicativo Samsung Audio Remote	20
	– Ao iniciar o aplicativo Samsung Audio Remote	20
08	Usando o Controle Remoto	21
	Como Usar o Controle Remoto	21
	Ajustando o volume da Soundbar com o controle remoto de uma TV	24
	Usando os botões ocultos	25
	Especificações de saída para os diferentes modos de efeitos sonoros	25
09	Instalando o suporte de parede	26
	Precauções na instalação	26
	Componentes de montagem na parede	26
	Retirando a Soundbar da parede	29
10	Atualização de Software	29
	Procedimento de atualização	30
	Se a mensagem UPDATE não for exibida	30
11	Solucionando problemas	31
12	Licenças	32
13	Aviso de licença do open source	32
14	Aviso importante sobre serviços	32
15	Especificações e Guia	33
	Especificações	33

01 VERIFICANDO OS COMPONENTES

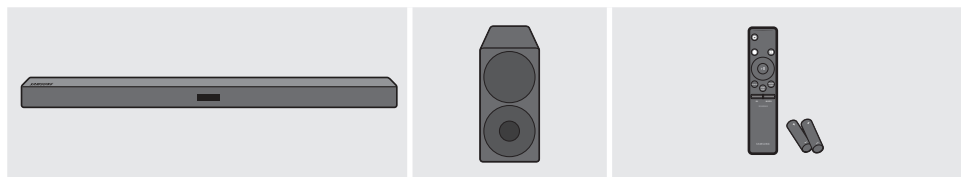

Unidade Principal da Soundbar

Subwoofer

Controle remoto / Pilhas

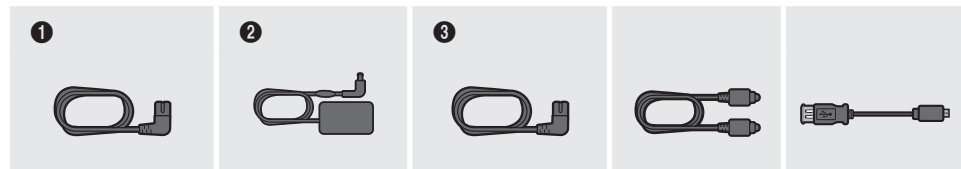

1
Cabo de alimentação
(Subwoofer)

2
Adaptador CA/CC
(Unidade Principal)

3
Cabo de
alimentação
(Adaptador CA/CC)

Cabo óptico

Cabo adaptador
Micro USB para
USB

- Para a fonte de alimentação e consumo de energia, consulte o rótulo anexo ao produto. (Ident : Parte inferior da Unidade Principal da Soundbar)
- As etapas para conexão da alimentação estão rotuladas (1, 2, 3). Para obter mais informações sobre conexões de alimentação, consulte a página 5.
- Para obter informações sobre os componentes de montagem da Soundbar na parede, consulte a página 26.
- Para comprar componentes adicionais ou cabos opcionais, entre em contato com uma Central de Serviços ou o Atendimento ao Cliente da Samsung.
- Pilhas e baterias, após seu uso, não devem ser jogadas em lixo comum. Para evitar riscos à saúde humana e ao meio ambiente, realize o descarte ambientalmente adequado, em um Serviço Autorizado Samsung.
- A aparência dos acessórios pode apresentar pequenas diferenças em relação às ilustrações apresentadas.

Instale as pilhas antes de usar o controle remoto (2 pilhas AA)

Deslize a tampa do compartimento de pilhas na direção da seta até removê-la por completo. Insira 2 pilhas AA (1,5 V) orientadas de modo que sua polaridade esteja correta. Deslize a tampa do compartimento de pilhas de volta para sua posição.

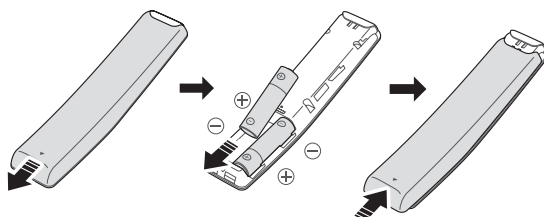

02 VISÃO GERAL DO PRODUTO

Painel frontal/Painel lateral direito da Soundbar

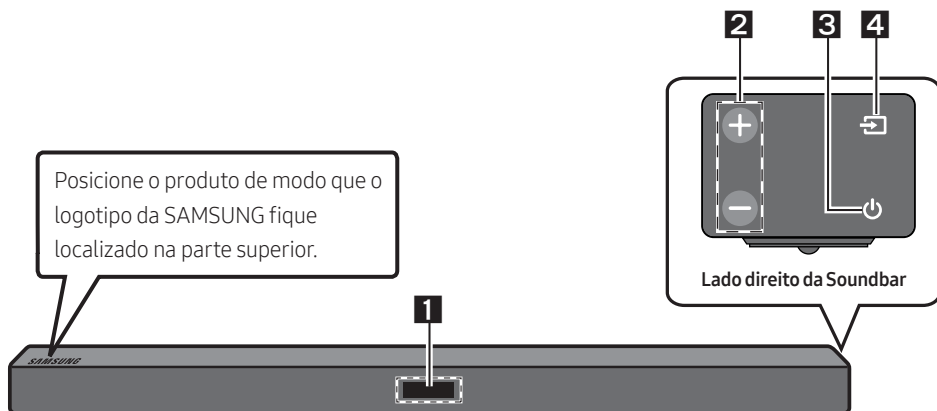

1

Visor

Exibe o status do produto e o modo atual.

2

Botão +/- (Volume)

Ajusta o volume.

- Ao ser ajustado, o nível de volume aparece no visor frontal da Soundbar.

3

Botão (Energia)

Liga e desliga a energia.

4.

Botão (Fonte)

Seleciona o modo de entrada da fonte.

Modo de entrada	Visor
Entrada digital óptica	D.IN
Entrada ARC (HDMI OUT)	D.IN → TV ARC (conversão automática)
Entrada AUX	AUX
Entrada HDMI	HDMI
Modo BLUETOOTH	BT
Modo USB	USB

- Para ligar o modo "BT PAIRING", altere a fonte para o modo "BT" e, em seguida, mantenha pressionado o botão  (Fonte) por mais de 5 segundos.

- Quando você pluga o cabo CA, a tecla de alimentação funcionará em 4 a 6 segundos.
- Ao ligar esta unidade, ocorrerá um atraso de 4 a 5 segundos antes que ela reproduza som.
- Se quiser apreciar o som apenas do Soundbar, será necessário desligar os alto-falantes da TV no menu de configuração de áudio. Consulte o manual do proprietário fornecido com sua TV.

Painel inferior da Soundbar

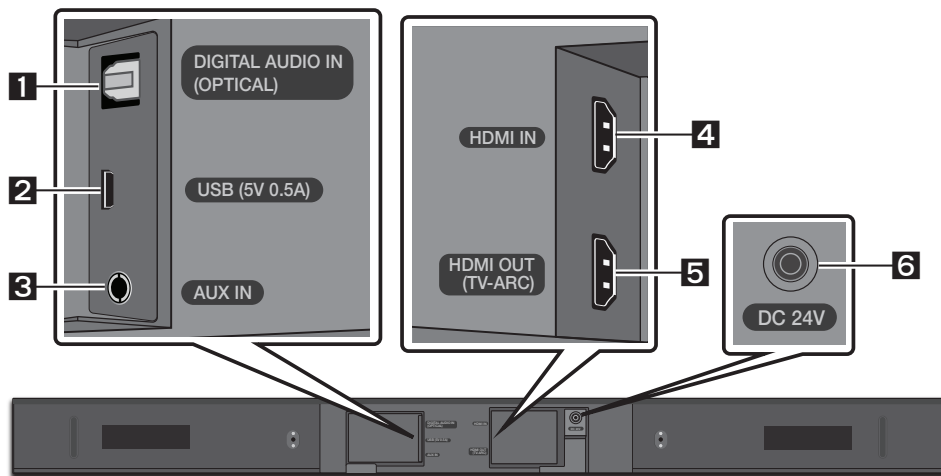

1	DIGITAL AUDIO IN (OPTICAL) É conectada à saída digital (óptica) de um dispositivo externo.
2	USB (5V 0.5A) Conecte um dispositivo USB aqui para reproduzir os arquivos de música armazenados no dispositivo USB através da Soundbar.
3	AUX IN É conectado à saída analógica de um dispositivo externo.
4	HDMI IN Introduz sinais digitais de vídeo e áudio simultaneamente usando um cabo HDMI. Conecte à saída HDMI de um dispositivo externo.
5	HDMI OUT (TV-ARC) Conecte à tomada HDMI (ARC) de uma TV.
6	DC 24V (Entrada da fonte de alimentação) Conecte o adaptador de energia CA/CC.

- Ao desconectar o cabo de alimentação do adaptador de alimentação CA/CC de uma tomada de parede, puxe pelo plugue. Não puxe pelo cabo.
- Não conecte esta unidade ou outros componentes à uma tomada de CA até que todas as conexões entre os componentes estejam concluídas.

03 CONECTANDO A SOUNDBAR

Conectando a Energia Elétrica

Utilize os componentes de alimentação (1, 2, 3) para conectar as unidades a tomadas elétricas na seguinte ordem:

1.) Subwoofer → 2.) Unidade Principal da Soundbar. Consulte as ilustrações abaixo.

- Para obter mais informações sobre a alimentação elétrica e o consumo de energia requeridos, consulte a etiqueta afixada ao produto. (Ident : Parte inferior da Unidade Principal da Soundbar)

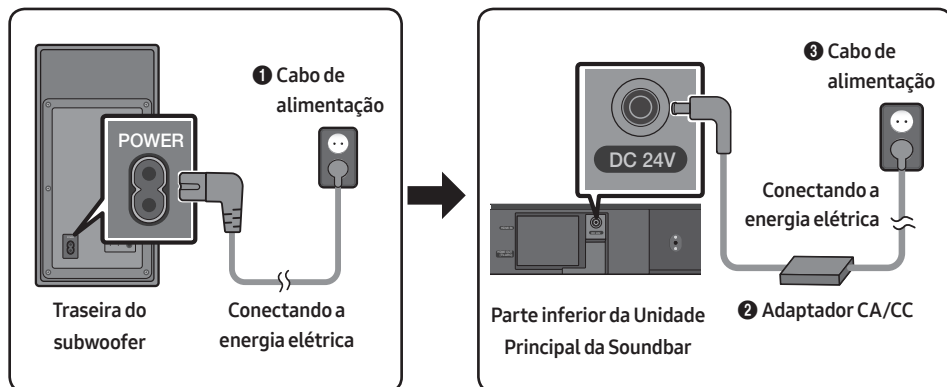

- Certifique-se de colocar o adaptador CA/CC deitado em uma mesa ou no chão. Caso você deixe o adaptador CA/CC pendurado com a entrada CA para cima, água ou outra substância estranha pode entrar no adaptador e causar mau funcionamento.

Conectando a Soundbar ao Subwoofer

Quando o subwoofer está conectado, você pode desfrutar de sons graves de alta qualidade.

Conexão automática entre o subwoofer e a Soundbar

Quando você liga a alimentação após conectar os cabos de alimentação à Soundbar e ao subwoofer, o subwoofer se conecta automaticamente à Soundbar.

- Quando o pareamento automático estiver concluído, os indicadores azuis na parte posterior do subwoofer se acenderão.

Luzes indicadoras de LED na parte posterior do Subwoofer

LED	Status	Descrição	Resolução
Azul	Ligado	Conectado com êxito (operação normal)	-
	Piscando	Recuperando a conexão	Verifique se o cabo de alimentação da unidade principal da Soundbar está conectado corretamente ou aguarde um instante. (Se a luz indicadora continuar piscando, tente conectar o subwoofer manualmente. Consulte a página 7.)
Vermelho	Ligado	Standby (com a unidade principal da Soundbar desligada)	Verifique se o cabo de alimentação da unidade principal da Soundbar está conectado corretamente.
		Falha na conexão	Conecte novamente. Consulte as instruções para conexão manual na página 7.
Vermelho e azul	Piscando	Mau funcionamento	Consulte as informações de contato da Central de Serviços da Samsung no manual.

Conectando o subwoofer manualmente em caso de falha da conexão automática

Verifique antes de realizar a conexão manual

- Verifique se os cabos de alimentação da Soundbar e do subwoofer estão conectados corretamente.
- Certifique-se de que a Soundbar esteja ligada.

1. Mantenha pressionado **ID SET**, na parte traseira do subwoofer, por pelo menos 5 segundos. O indicador vermelho na parte traseira do subwoofer se apagará e o indicador azul piscará.

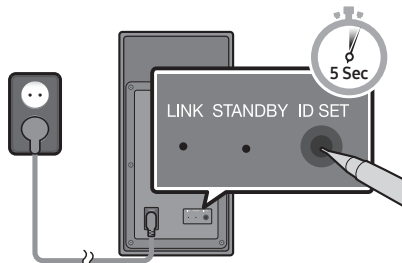

Traseira do subwoofer

2. Desligue a Soundbar.
3. Mantenha pressionado o botão **VOL** do controle remoto por pelo menos 5 segundos com a Soundbar desligada (OFF).
4. A mensagem **ID SET** aparece no visor da Soundbar por 1,3 segundo e desaparece em seguida.

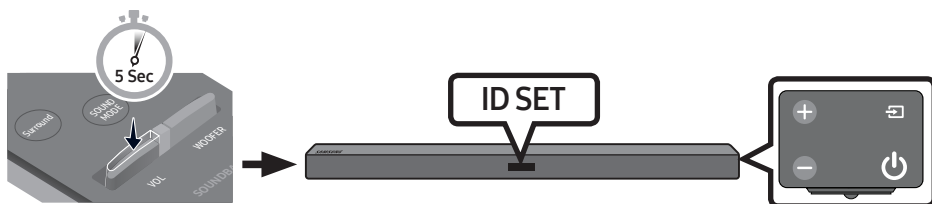

5. Quando o indicador azul no subwoofer piscar, ligue a alimentação da Soundbar pressionando o botão **(Energia)** no lado direito da unidade principal ou no controle remoto.
6. Quando a conexão automática for concluída com sucesso, o indicador azul na parte traseira do subwoofer deixará de piscar e brilhará continuamente.
 - Se o processo de conexão falhar, o indicador azul continuará piscando. Vá para a etapa 1 e comece tudo de novo.

NOTAS

- Não conecte o cabo de alimentação deste produto ou sua TV à tomada da parede até que todas as conexões entre os componentes sejam concluídas.
- Antes de mover ou instalar o produto, certifique-se de desligar a energia e desconectar o cabo de alimentação.

- Se a unidade principal estiver desligada, o subwoofer sem fio entrará em modo de espera e o LED de STANDBY da parte traseira ficará vermelho após piscar em azul várias vezes.
- Se você utilizar um dispositivo que opera na mesma frequência (5,8 GHz) da Soundbar próximo da mesma, a interferência pode causar interrupções do som.
- A distância de transmissão máxima do sinal sem fio da unidade principal é cerca de 10 metros, mas pode variar conforme as configurações do seu ambiente operacional. Se houver uma parede de aço e concreto ou uma parede metálica entre a unidade principal e o subwoofer sem fio, o sistema pode não funcionar, pois o sinal sem fio não pode atravessar o metal.

PRECAUÇÕES

- Antenas de recepção sem fio estão integradas ao subwoofer sem fio. Mantenha as unidades livres de água ou umidade.
- Para obter um desempenho de audição ideal, certifique-se de que a área ao redor do subwoofer sem fio e do Módulo de Recepção sem Fio (vendido separadamente) esteja sem obstruções.

Expanda para o som realmente surround sem fio conectando o kit de alto-falantes traseiros sem fio da Samsung (SWA-8500S) (vendido separadamente) à Soundbar. Para obter mais informações, consulte o manual do kit de alto-falantes traseiros sem fios da Samsung.

04 CONECTANDO À SUA TV

Ouçã o som da TV a partir da sua Soundbar através de conexões com ou sem fios.

- Quando a Soundbar estiver conectada a uma TV Samsung, ela poderá ser controlada pelo controle remoto da TV.
 - Ao usar um cabo óptico, esse recurso será aceito pelas Smart TVs Samsung 2017 compatíveis com Bluetooth.
 - Esta função também permite que você utilize o menu da TV para ajustar o campo de som e diversas outras configurações, como o volume e a função mudo.

Método 1. Conectando com cabo

Quando o áudio de uma transmissão é codificado em Dolby Digital e o “Formato de saída de áudio digital” da sua TV está configurado como PCM, recomendamos que altere a configuração para Dolby Digital. Quando a configuração da TV for alterada, você notará uma melhor qualidade de som. (O menu da TV pode usar palavras diferentes para os recursos Dolby Digital e PCM, dependendo do fabricante da TV.)

Conectando por meio de um cabo óptico

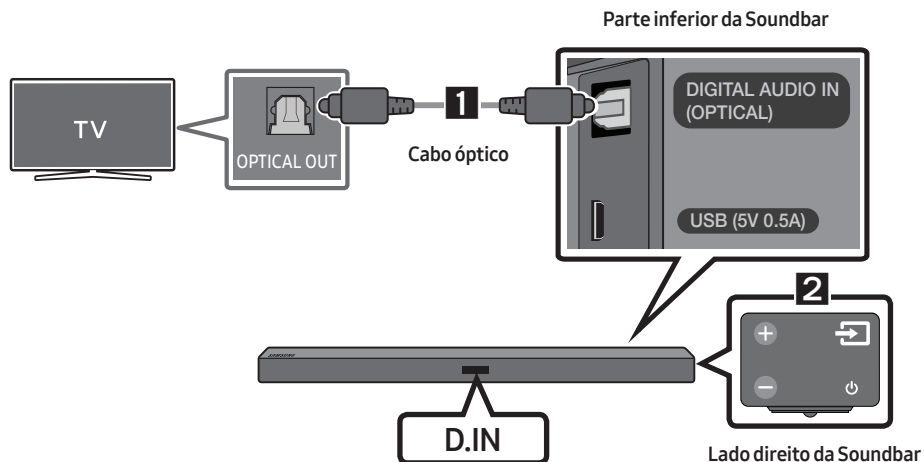

1. Conecte a tomada **DIGITAL AUDIO IN (OPTICAL)** da Soundbar à tomada OPTICAL OUT da TV por meio de um cabo óptico digital.
2. Pressione o botão  (**Fonte**) no painel direito ou no controle remoto e selecione o modo “**D.IN**”.
 - Quando a Soundbar está conectada a uma Smart TV da Samsung lançada a partir de 2017, a função Bluetooth POWER é acionada automaticamente, permitindo que a Soundbar seja controlada pelo controle remoto da TV. (Consulte a página 23 para obter mais detalhes sobre a função Bluetooth POWER.)

Auto Power Link

A função Auto Power Link liga automaticamente a Soundbar quando a TV é ligada.

1. Conecte o Soundbar e uma TV a um cabo óptico.
2. Pressione o botão **Cima** do controle remoto por 5 segundos para ativar ou desativar a função Auto Power Link.
 - A função Auto Power Link é configurada como ON por padrão. (Para desativar esta função, desative a Alimentação Automática usando a Soundbar.)
 - Dependendo do dispositivo conectado, a função Auto Power Link pode não funcionar.
 - Esta função está disponível apenas no modo “D.IN”.



Conectando uma TV por meio de um cabo HDMI

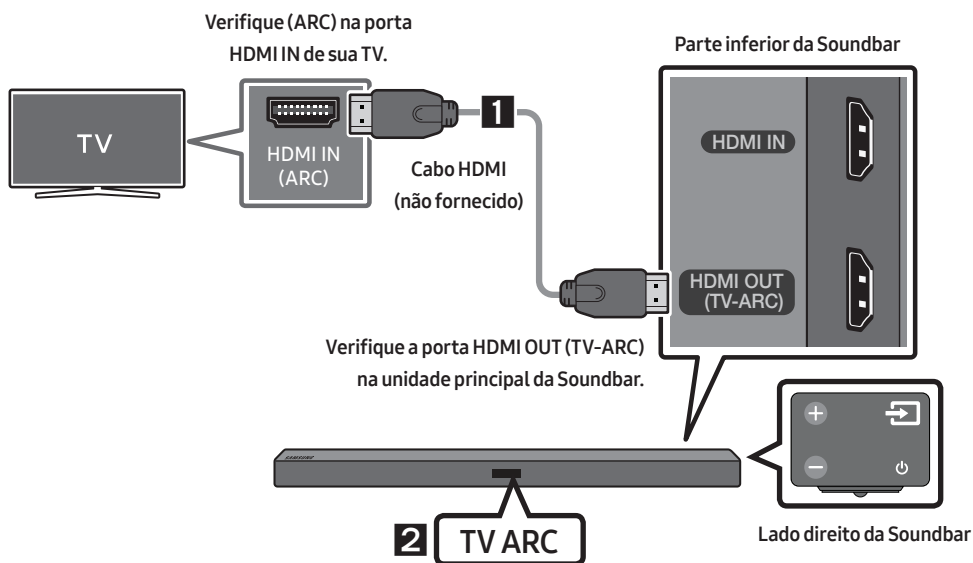

1. Com a Soundbar e a TV ligadas, conecte o cabo HDMI (não fornecido) conforme mostrado na figura.
2. A mensagem “TV ARC” será exibida no visor da unidade principal da Soundbar, e esta reproduzirá o som da TV.
 - Se o som da TV estiver inaudível, pressione o botão (Fonte) no controle remoto ou no lado direito da Soundbar para alternar para o modo “D.IN”. A tela exibirá “D.IN” e “TV ARC” em sequência, então o som da TV será reproduzido.

- Se a mensagem “**TV ARC**” não for exibida no visor da unidade principal da Soundbar, verifique se o cabo está conectado à porta correta.
- Utilize os botões de volume do controle remoto da TV para alterar o volume da Soundbar.

NOTAS

- HDMI é uma interface que permite a transmissão digital de dados de áudio e vídeo com apenas um conector.
- Se a TV oferecer porta ARC, conecte o cabo HDMI à porte HDMI IN (ARC).
- Recomenda-se utilizar um cabo HDMI sem núcleo, se possível. Se estiver utilizando um cabo HDMI com núcleo, utilize um cujo diâmetro seja inferior a 14 mm.
- O Anynet+ deve estar ligado.
- Essa função não estará disponível se o cabo HDMI não oferecer suporte a ARC.

Método 2. Conectando Sem Fio



Conectando uma TV via Bluetooth

Quando uma TV é conectada via Bluetooth, é possível ouvir som estéreo sem o incômodo de fios.

- Somente uma TV pode ser conectada de cada vez.



A conexão inicial

1. Pressione o botão  (**Fonte**) no painel direito ou no controle remoto e, em seguida, selecione o modo “**BT**”.
2. Mude de “**BT**” para “**BT PAIRING**”.
 - Se “**BT READY**” aparecer, mantenha o botão  (**Fonte**) pressionado no painel direito da Soundbar ou no controle remoto por mais de 5 segundos para exibir “**BT PAIRING**”.
3. Selecione o modo Bluetooth na TV. (Para obter mais informações, consulte o manual da TV.)
4. Selecione “[**AV**] **Samsung Soundbar Mxxx M-Series**” na lista exibida na tela da TV.

A Soundbar disponível será indicada com o status “**Need Pairing**” ou “**Paired**” na lista de dispositivos Bluetooth da TV.

Para conectar-se à Soundbar, selecione a mensagem e estabeleça uma conexão.

 - Quando a TV é conectada, a mensagem [**Nome do TV**] → “**BT**” (é exibida no visor frontal da Soundbar.
5. Agora você pode ouvir o som da TV através da Soundbar.

Se o dispositivo não conseguir se conectar

- Se a lista da Soundbar conectada anteriormente por exemplo, “[AV] Samsung Soundbar Mxxx M-Series” for exibida na lista, apague-a.
- No modo “BT”, mantenha o botão  (Fonte) pressionado por mais de 5 segundos no painel do lado direito da Soundbar ou no controle remoto para alternar para o modo “BT PAIRING”. Então, selecione “[AV] Samsung Soundbar Mxxx M-Series” na lista de busca da TV.

Quais são os status BT READY e BT PAIRING?

- **BT READY:** Neste modo, você pode buscar TVs conectadas anteriormente, ou se conectar à Soundbar a partir de um dispositivo móvel conectado anteriormente.
- **BT PAIRING:** Neste modo, você pode se conectar a um novo dispositivo. (No modo “BT”, mantenha o botão  (Fonte) pressionado por mais de 5 segundos no painel do lado direito da Soundbar ou no controle remoto.)

NOTAS

- Se for solicitado um código PIN ao conectar um dispositivo Bluetooth, digite <0000>.
- No modo de conexão Bluetooth, a conexão Bluetooth será interrompida se a distância entre o Soundbar e o dispositivo Bluetooth exceder 10 metros.
- O Soundbar desliga automaticamente após passar 5 minutos no estado Pronto.
- O Soundbar pode não executar a busca ou conexão de Bluetooth corretamente sob as seguintes circunstâncias:
 - Caso haja um forte campo elétrico ao redor do Soundbar.
 - Se vários dispositivos Bluetooth forem emparelhados com o Soundbar simultaneamente.
 - Se o dispositivo Bluetooth estiver desligado, mal posicionado ou em mau funcionamento.
- Dispositivos eletrônicos podem causar interferência de rádio. Dispositivos que geram ondas eletromagnéticas devem ser mantidos longe da unidade principal da Soundbar - por exemplo, micro-ondas, dispositivos LAN sem fio etc.

Desconectando a Soundbar da TV

Pressione o botão  (Fonte) no painel direito ou no controle remoto e transfira para qualquer modo diferente de “BT”.

- A desconexão leva algum tempo, pois a TV precisa receber uma resposta da Soundbar. (O tempo necessário pode variar conforme o modelo da TV.)
- Para cancelar a conexão Bluetooth automática entre a Soundbar e a TV, pressione o botão **▶II (Reproduzir/Pausar)** no controle remoto por 5 segundos com a Soundbar no status “BT READY”. (Alternar entre Ligado e Desligado)

05 CONECTANDO UM DISPOSITIVO EXTERNO

Conecte-se a um dispositivo externo através de uma rede com ou sem fios para reproduzir o som do dispositivo externo através da Soundbar.

Conectando-se por meio de um cabo de áudio óptico ou analógico (AUX)

BD/Leitor de DVD/
Set-top box/Console de jogos

Lado direito da Soundbar

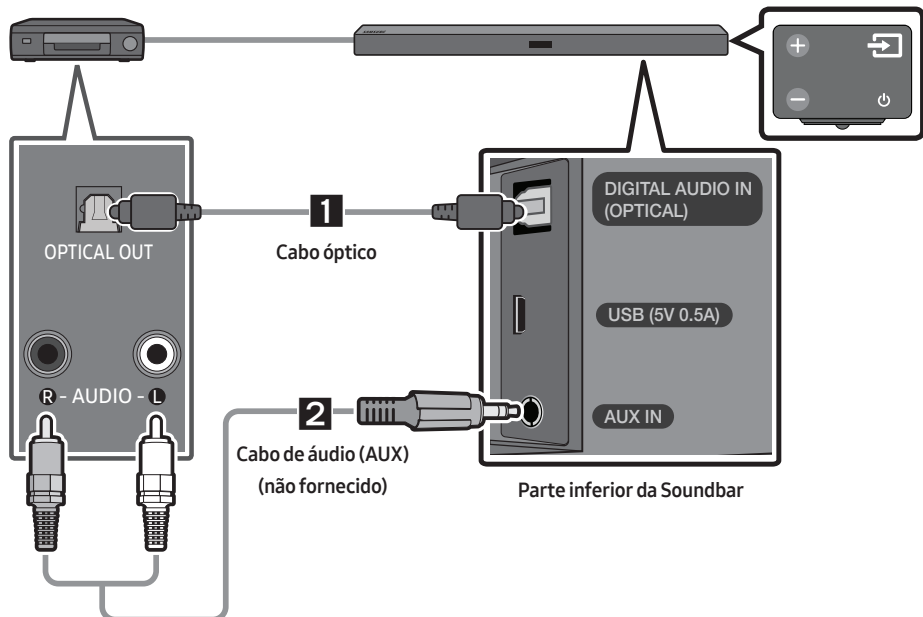

1 Cabo óptico

- 1 Conecte a entrada **DIGITAL AUDIO IN (OPTICAL)** da unidade principal à tomada OPTICAL OUT do Dispositivo Fonte usando um cabo óptico digital.
- 2 Selecione o modo "**D.IN**" pressionando o botão  (**Fonte**) no painel do lado direito ou no controle remoto.

2 Cabo de áudio (AUX)

- 1 Conecte a entrada **AUX IN** (Áudio) da unidade principal à tomada AUDIO OUT do Dispositivo Fonte usando um cabo de áudio.
- 2 Selecione o modo "**AUX**" pressionando o botão  (**Fonte**) no painel do lado direito ou no controle remoto.

Conectando por meio de um cabo HDMI

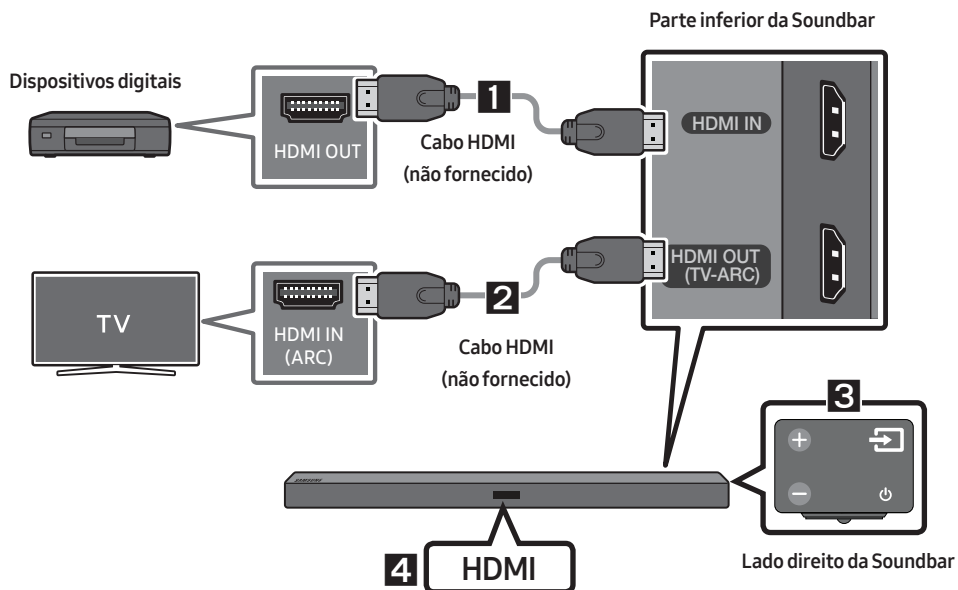

1. Conecte um cabo HDMI (não fornecido) desde a tomada **HDMI IN**, na parte de trás do produto, à tomada HDMI OUT do seu dispositivo digital.
2. Conecte um cabo HDMI (não fornecido) desde a tomada **HDMI OUT (TV-ARC)**, na parte de trás do produto, à tomada HDMI IN da sua TV.
3. Pressione o botão  (**Fonte**) no painel direito ou no controle remoto e, em seguida, selecione o modo "HDMI".
4. Modo "HDMI" é exibido no painel do visor da Soundbar e o som é reproduzido.

06 CONECTANDO UM USB

Você pode reproduzir arquivos de música em dispositivos de armazenamento USB por meio do Soundbar.

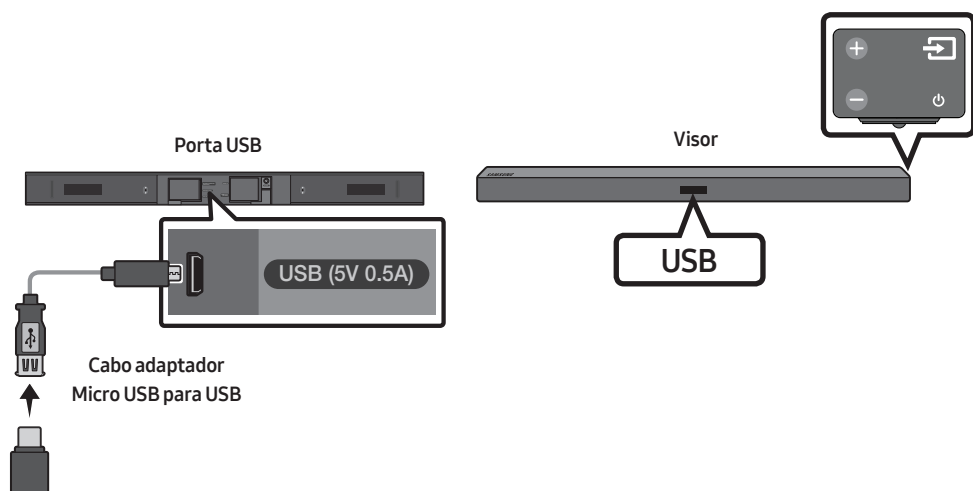

1. Conecte um cabo adaptador Micro USB para USB com um plugue macho micro-USB USB 2.0 (tipo B) em uma extremidade e uma tomada padrão fêmea USB 2.0 (tipo A) na outra extremidade à tomada micro-USB de sua Soundbar.
2. Conecte seu dispositivo USB à extremidade fêmea do cabo adaptador.
3. Pressione o botão  (**Fonte**) no painel direito ou no controle remoto e, em seguida, selecione o modo "USB".
4. A mensagem "USB" é exibida na tela do visor.
5. Reproduza arquivos de música armazenados no dispositivo USB através da Soundbar.
 - A Soundbar desliga automaticamente (Desligamento automático) se nenhum dispositivo USB for conectado em até 5 minutos.

Lista de compatibilidade

Extensão	Codec	Taxa de amostragem	Taxa de bits
*.mp3	MPEG 1 Layer2	16KHz ~ 48KHz	80 ~ 320kbps
	MPEG 1 Layer3	16KHz ~ 48KHz	80 ~ 320kbps
	MPEG 2 Layer3	16KHz ~ 48KHz	80 ~ 320kbps
	MPEG 2.5 Layer3	16KHz ~ 48KHz	80 ~ 320kbps
*.wma	Wave_Format_MSAudio1	16KHz ~ 48KHz	56 ~ 128kbps
	Wave_Format_MSAudio2	16KHz ~ 48KHz	56 ~ 128kbps
*.aac	AAC	16KHz ~ 96KHz	48 ~ 320kbps
	AAC-LC	16KHz ~ 96KHz	128 ~ 192kbps 5,1 canais 320kbps
	HE-AAC	24KHz ~ 96KHz	48 ~ 64kbps 5,1 canais 160kbps
*.wav	-	16KHz ~ 48KHz	até 3000kbps
*.ogg	OGG 1.1.0	16KHz ~ 48KHz	50 ~ 500kbps
*.flac	FLAC 1.1.0, FLAC 1.2.1	16KHz ~ 96KHz	até 3000kbps

- Se houver muitas pastas e arquivos armazenados no dispositivo USB, a leitura pode levar algum tempo.

07 CONECTANDO UM DISPOSITIVO MÓVEL

Conectando via Bluetooth

Quando um dispositivo móvel é conectado via Bluetooth, é possível ouvir som estéreo sem o incômodo de fios.

- Você não pode conectar mais de um dispositivo Bluetooth por vez.



Dispositivo Bluetooth

A conexão inicial

1. Pressione o botão (Fonte) no painel direito ou no controle remoto e, em seguida, selecione o modo “BT”.
2. Mude de “BT” para “BT PAIRING”.
 - Se “BT READY” aparecer, mantenha o botão (Fonte) pressionado no painel direito da Soundbar ou no controle remoto por mais de 5 segundos para exibir “BT PAIRING”.
3. Selecione “[AV] Samsung Soundbar Mxxx M-Series” na lista.
 - Quando uma Soundbar está conectada ao dispositivo Bluetooth, a mensagem [Nome do dispositivo Bluetooth] → “BT” é exibida no visor frontal.
4. Reproduza arquivos de música do dispositivo, conectado via Bluetooth, através da Soundbar.

Se o dispositivo não conseguir se conectar

- Se a lista da Soundbar conectada anteriormente por exemplo, “[AV] Samsung Soundbar Mxxx M-Series” for exibida na lista, apague-a.
- No modo “BT”, mantenha o botão (Fonte) pressionado por mais de 5 segundos no painel do lado direito da Soundbar ou no controle remoto para alternar para o modo “BT PAIRING”. Então, selecione “[AV] Samsung Soundbar Mxxx M-Series” na lista de busca de dispositivos Bluetooth.

Quais são os status BT READY e BT PAIRING?

- **BT READY:** Neste modo, você pode buscar TVs conectadas anteriormente, ou se conectar à Soundbar a partir de um dispositivo móvel conectado anteriormente.
- **BT PAIRING:** Neste modo, você pode se conectar a um novo dispositivo. (No modo “BT”, mantenha o botão  (Fonte) pressionado por mais de 5 segundos no painel do lado direito da Soundbar ou no controle remoto.)

NOTAS

- Se for solicitado um código PIN ao conectar um dispositivo Bluetooth, digite <0000>.
- No modo de conexão Bluetooth, a conexão Bluetooth será interrompida se a distância entre o Soundbar e o dispositivo Bluetooth exceder 10 metros.
- O Soundbar desliga automaticamente após passar 5 minutos no estado Pronto.
- O Soundbar pode não executar a busca ou conexão de Bluetooth corretamente sob as seguintes circunstâncias:
 - Caso haja um forte campo elétrico ao redor do Soundbar.
 - Se vários dispositivos Bluetooth forem emparelhados com o Soundbar simultaneamente.
 - Se o dispositivo Bluetooth estiver desligado, mal posicionado ou em mau funcionamento.
- Dispositivos eletrônicos podem causar interferência de rádio. Dispositivos que geram ondas eletromagnéticas devem ser mantidos longe da unidade principal da Soundbar - por exemplo, micro-ondas, dispositivos LAN sem fio etc.
- O Soundbar suporta dados SBC (44,1 kHz, 48 kHz).
- Conecte apenas a um dispositivo Bluetooth que ofereça suporte à função A2DP (AV).
- Não é possível se conectar o Soundbar a um dispositivo Bluetooth que ofereça suporte apenas à função HF (Hands Free).
- Assim que tiver emparelhado a Soundbar em um dispositivo Bluetooth, selecionar “[AV] Samsung Soundbar Mxxx M-Series” fromna lista de dispositivos escaneados do dispositivo levará automaticamente a Soundbar para o modo “BT”.
 - Disponível apenas se o Soundbar estiver na lista de dispositivos Bluetooth inteligentes emparelhados. (O dispositivo Bluetooth e o Soundbar devem ter sido emparelhados anteriormente pelo menos uma vez.)
- O Soundbar será exibido na lista de dispositivos encontrados do dispositivo Bluetooth somente quando o Soundbar estiver exibindo “BT READY”.
- A Soundbar não pode ser emparelhada com outro dispositivo Bluetooth caso já esteja no modo Bluetooth e emparelhada com um dispositivo Bluetooth.

Bluetooth POWER liga (Bluetooth POWER)

Se um dispositivo Bluetooth já pareado tentar parear-se com a Soundbar quando a função Bluetooth Power liga estiver ativada e a Soundbar estiver desativada, a Soundbar será ligada automaticamente.

1. Pressione o botão **Bluetooth POWER** no controle remoto enquanto a Soundbar estiver ativada.
2. “ON-BLUETOOTH POWER” aparece no display da Soundbar.

Desconectando um dispositivo Bluetooth da Soundbar

Você pode desconectar o dispositivo Bluetooth do Soundbar. Para obter instruções, consulte o manual do usuário do dispositivo Bluetooth.

- O Soundbar será desconectado.
- Quando o Soundbar estiver desconectado do dispositivo Bluetooth, ele exibirá **“BT DISCONNECTED”** no display frontal.

Desconectando a Soundbar do dispositivo Bluetooth

Pressione o botão  (**Fonte**) no lado direito ou no controle remoto, depois mude para qualquer modo, exceto **“BT”**.

- A desconexão leva algum tempo, pois o dispositivo Bluetooth precisa receber uma resposta da Soundbar. (O tempo de desconexão pode variar conforme o dispositivo Bluetooth)
- Quando o Soundbar estiver desconectado do dispositivo Bluetooth, ele exibirá **“BT DISCONNECTED”** no display frontal.

NOTAS

- No modo de conexão Bluetooth, a conexão Bluetooth será interrompida se a distância entre o Soundbar e o dispositivo Bluetooth exceder 10 metros.
- O Soundbar desliga automaticamente após passar 5 minutos no estado Pronto.

Mais sobre Bluetooth

Bluetooth é uma tecnologia que permite aos dispositivos compatíveis conectarem-se uns aos outros com facilidade utilizando uma conexão sem fio de curta distância.

- Um dispositivo Bluetooth pode causar ruídos ou funcionamento incorreto, dependendo do uso, quando:
 - Uma parte do seu corpo estiver em contato com o sistema que está recebendo/enviando dados do dispositivo Bluetooth ou do Soundbar.
 - Estiver sujeito a variação elétrica originadas por obstruções causada por uma parede, um canto ou uma divisória de escritório.
 - Estiver sujeito a interferência elétrica originada por dispositivos que operam na mesma faixa de frequência, incluindo equipamentos médicos, fogões de micro-ondas e redes (LANs) sem fio.
- Emparelhe o Soundbar com o dispositivo Bluetooth com eles próximos um ao outro.
- Quanto maior for a distância entre o Soundbar e o dispositivo Bluetooth, menor será a qualidade da conexão estabelecida. Se a distância exceder o intervalo de funcionamento do Bluetooth, a conexão será interrompida.
- Em áreas de baixa sensibilidade de recepção a conexão Bluetooth pode não funcionar corretamente.
- A conexão Bluetooth funciona apenas quando os dispositivos estão próximos. A conexão será interrompida automaticamente se a distância exceder este intervalo. Até mesmo dentro deste intervalo, a qualidade do som pode ser prejudicada por obstáculos, tais como paredes ou portas.
- Este dispositivo sem fio pode causar interferência elétrica durante sua operação.

Usando o aplicativo Samsung Audio Remote

Instalação do aplicativo Samsung Audio Remote

Para controlar a Soundbar com seu dispositivo inteligente e o aplicativo Samsung Audio Remote, baixe o aplicativo Samsung Audio Remote do Google Play store.

Pesquisa na loja : Samsung Audio Remote



Ao iniciar o aplicativo Samsung Audio Remote

Para iniciar e usar o aplicativo Samsung Audio Remote, toque no ícone Audio Remote em seu dispositivo inteligente e, em seguida, siga as orientações na tela.







- O aplicativo Samsung Audio Remote apenas é compatível com telefones celulares e dispositivos móveis que executem o sistema operacional Android OS 3.0 ou superior.

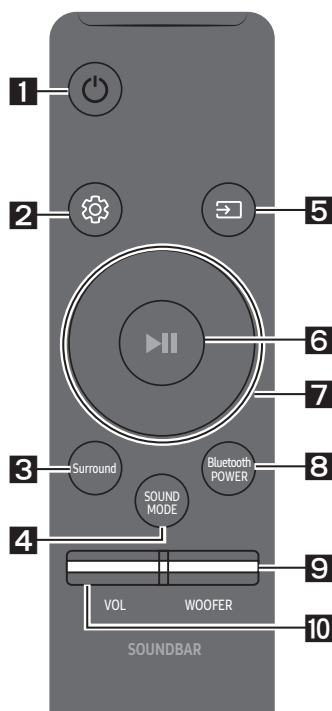



08 USANDO O CONTROLE REMOTO

Como Usar o Controle Remoto



1	 Energia	Liga/desliga a Soundbar.
2	 Controle de som	É possível selecionar TREBLE , BASS , ou AUDIO SYNC . <ul style="list-style-type: none">Para controlar o volume dos sons agudos ou graves, selecione TREBLE ou BASS nas Configurações de som e ajuste o volume entre -6 e +6 usando os botões Cima/Baixo.Mantenha pressionado o botão  (Controle de som) por cerca de 5 segundos para ajustar o som para cada banda de frequência. As frequências 150Hz, 300Hz, 600Hz, 1,2KHz, 2,5KHz, 5KHz e 10KHz podem ser selecionadas (Esquerda/Direita) e cada uma delas pode ser ajustada entre -6 e +6 (Cima/Baixo).Se o vídeo e o áudio entre a TV e a sua Soundbar não estiverem sincronizados, selecione AUDIO SYNC nas Configurações de som e defina o atraso de áudio entre 0 e 300 milissegundos usando os botões Cima/Baixo. (Exceto o modo "USB")AUDIO SYNC é suportado apenas por algumas funções.

3	 Surround	A função Som Surround confere profundidade e uma sensação de espaço ao som. Cada vez que você pressiona este botão, ele alterna entre ON e OFF. <ul style="list-style-type: none">ON: Reproduz som através de todos os alto-falantes.OFF: Você pode ouvir o som do canal fonte original a partir de vários alto-falantes.
----------	--	--

<p>4</p>	 <p>SOUND MODE</p>	<p>Você pode selecionar o efeito sonoro desejado escolhendo entre STANDARD, MUSIC, CLEAR VOICE, SPORTS, ou MOVIE.</p> <p>Selecione o modo "STANDARD" caso deseje apreciar o som original.</p> <ul style="list-style-type: none"> • DRC (Dynamic Range Control) Permite que você aplique controle dinâmico de faixa a trilhas Dolby Digital. Se você mantiver pressionado o botão SOUND MODE enquanto estiver no modo de espera, a função DRC (Dynamic Range Control) alterna entre ligada e desligada. Com o DRC ligada, sons altos são reduzidos. (O som pode ficar distorcido.)
<p>5</p>	 <p>Fonte</p>	<p>Pressione para selecionar uma fonte conectada à Soundbar.</p> <ul style="list-style-type: none"> • Modo BT PAIRING Para ligar o modo "BT PAIRING" no modo "BT", mantenha pressionado o botão  (Fonte) por mais de 5 segundos. Consulte a página 17 para obter mais detalhes. • Função de Auto Power Down A unidade é desligada automaticamente nas seguintes situações. <ul style="list-style-type: none"> – Modo D.IN / HDMI / BT / USB : Se não houver sinal de áudio por 5 minutos. – Modo AUX : <ul style="list-style-type: none"> – Se o cabo de áudio (AUX) permanecer desconectado por 5 minutos. – Se nenhuma TECLA for pressionada por 8 horas, com o cabo de áudio (AUX) conectado. (A função Auto Power Down poderá ser desligada apenas naquele caso.) – Para desligar a função Auto Power Down no modo "AUX", mantenha pressionado o botão ▶ por 5 segundos. A mensagem "ON-AUTO POWER DOWN" / "OFF-AUTO POWER DOWN" é exibida no visor.
<p>6</p>	 <p>Reproduzir/ Pausar</p>	<p>Pressione o botão ▶ para pausar um arquivo de música temporariamente. Se você pressionar o botão novamente, o arquivo de música será reproduzido.</p>

7

**Cima/Baixo/
Esquerdo/
Direito**



**Pressione as áreas indicadas para selecionar Cima/Baixo/
Esquerdo/Direito.**

Pressione Cima/Baixo/Esquerdo/Direito no botão para selecionar ou definir funções.

- **Repetir**

Para usar a função Repetir no modo "USB", pressione o botão **Cima**.

- **Pular música**

Pressione o botão **Direito** para selecionar o próximo arquivo de música. Pressione o botão **Esquerdo** para selecionar o arquivo de música anterior.

- **Anynet+ / Auto Power Link**

Você pode ativar ou desativar as funções Anynet+ e Auto Power Link.

As funções Anynet+ e Auto Power Link são controladas pelos botões **Direito** e **Esquerdo**, respectivamente.

- Anynet+ : Se a Soundbar estiver conectada a uma TV da Samsung por meio de um cabo HDMI, será possível controlar a Soundbar com o controle remoto da TV. Mantenha pressionado o botão **Direito** por 5 segundos para alternar a função Anynet+ entre ON e OFF.
- Auto Power Link : Se a Soundbar estiver conectada à sua TV por meio de um cabo óptico digital, a Soundbar poderá ligar automaticamente ao ligar a TV. Mantenha pressionado o botão **Esquerdo** por 5 segundos para alternar a função Auto Power Link entre ON e OFF.
- A funções Anynet+ / Auto Power Link são definidas como ON por padrão.

8

**Bluetooth
POWER**



Pressione para ligar e desligar a função Bluetooth POWER ou de restrição de volume.

- **Função Bluetooth POWER:** Se a Soundbar estiver no modo de espera e a função Bluetooth POWER estiver Ligada, ao ligar um dispositivo Bluetooth conectado anteriormente a Soundbar será automaticamente ligada e conectada via Bluetooth ao dispositivo.

- Quando a função Bluetooth POWER estiver ligada, "**ON-BLUETOOTH POWER**" aparecerá no visor da Soundbar. Para desligar a função Bluetooth POWER, pressione o botão **Bluetooth POWER** uma vez. Então "**OFF-BLUETOOTH POWER**" aparecerá no visor frontal.
- Se o modo "**D.IN**" estiver ligado e a Soundbar estiver conectada a uma Smart TV da Samsung lançada a partir de 2017, a Soundbar poderá ser controlada pelo controle remoto da TV. Neste modo, não é possível desativar a função Bluetooth POWER.

- **Função de restrição de volume:** Como pode ser nocivo à audição quando a alimentação for ligada em altos volumes, o volume será ajustado para 20 quando estiver superior a 20.

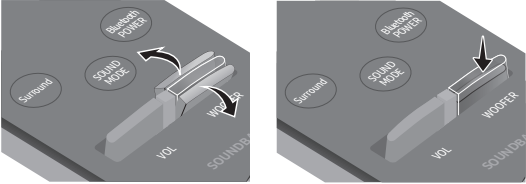
- O valor padrão para a restrição de volume é desligado. O volume ajustado será mantido mesmo quando a alimentação for desligada.
- Para alterar o ajuste, pressione o botão **Bluetooth POWER** no controle remoto por 5 segundos. Com a restrição de volume desligada, "**V FREE**" aparecerá no visor e com a função ligada, "**V LOCK**" aparecerá.

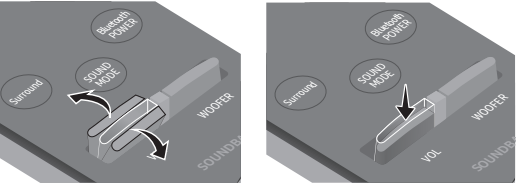

<p>9</p>	 <p>WOOFER</p>	 <p>Pressione o botão para cima ou para baixo para ajustar o volume do subwoofer para -12 ou de -6 a +6. Pressionar o botão reverte o volume do subwoofer para o nível 0.</p>
<p>10</p>	 <p>VOL</p>	 <p>Pressione o botão para cima ou para baixo para ajustar o volume.</p> <ul style="list-style-type: none"> • Mudo Pressione o botão VOL para silenciar o som. Pressione-o novamente para restabelecer o som.

Ajustando o volume da Soundbar com o controle remoto de uma TV

Utilize o menu da TV para definir o alto-falante de uma TV da Samsung como Alto-Falante Externo. (Para obter mais informações, consulte o manual do usuário da TV.)

- Após instalar a Soundbar, você pode ajustar o volume da mesma usando o controle remoto IR que acompanha sua TV da Samsung. (Caso não deseje utilizar esta função, com a Soundbar ligada, mantenha pressionado o botão **Surround** por 5 segundos. A mensagem “OFF-TV REMOTE” será exibida no visor da Soundbar e a função será desativada.)
Para ajustar o volume usando apenas o controle remoto da TV da Samsung, pressione o botão **Surround** por mais de 5 segundos, até que a mensagem “SAMSUNG-TV REMOTE” seja exibida no visor da Soundbar.
 - Toda vez que o botão **Surround** for pressionado por 5 segundos, o modo será alternado na seguinte ordem: “SAMSUNG-TV REMOTE” (Modo padrão) → “OFF-TV REMOTE” → “ALL-TV REMOTE”.
- Para ajustar o volume da Soundbar com o controle remoto fornecido com sua TV feita por um fabricante de terceiros, ligue a Soundbar, mantenha pressionado o botão **Surround** por 5 segundos (a mensagem “OFF-TV REMOTE” será exibida no visor da Soundbar), solte o botão **Surround**, depois pressione e solte o botão **Surround** novamente por mais de 5 segundos. (A mensagem “ALL-TV REMOTE” será exibida no visor da Soundbar.)
 - Esta função pode não estar disponível, dependendo do controle remoto.
 - Fabricantes que oferecem suporte para esta função:
VIZIO, LG, Sony, Sharp, PHILIPS, PANASONIC, TOSHIBA, GRUNDIG, Hisense, RCA

Usando os botões ocultos

Botão oculto		Página de referência
Botão do controle remoto	Função	
Surround	Controle remoto da TV Lig./Des.	Página 24
 (Fonte)	Emparelhamento BT	Página 17
 (Reproduzir/Pausar)	Auto Power Down Lig./Des. (modo AUX)	Página 22
	Inicializar (Espera)	Página 30
VOL	ID SET (Espera)	Página 7
Esquerdo	Auto Power Link ON/OFF	Página 10
Direito	Anynet+ ON/OFF	Página 23
 (Controle de som)	EQ de 7 bandas	Página 21
SOUND MODE	DRC ON/OFF (Espera)	Página 22
Bluetooth POWER	Restrição de volume Lig./Des.	Página 23

Especificações de saída para os diferentes modos de efeitos sonoros

Efeito		Entrada	Saída	
			Exceto kit de alto-falantes traseiros sem fio	Inclui kit de alto-falantes traseiros sem fio
 Surround	ON	2,0 canais	2,1 canais	4,1 canais
		5,1 canais	2,1 canais	4,1 canais
 SOUND MODE	STANDARD	2,0 canais	2,1 canais	4,1 canais
		5,1 canais	2,1 canais	4,1 canais
	MUSIC	2,0 canais	2,1 canais	4,1 canais
		5,1 canais	2,1 canais	4,1 canais
	CLEAR VOICE	2,0 canais	2,1 canais	4,1 canais
		5,1 canais	2,1 canais	4,1 canais
	SPORTS	2,0 canais	2,1 canais	4,1 canais
		5,1 canais	2,1 canais	4,1 canais
MOVIE	2,0 canais	2,1 canais	4,1 canais	
	5,1 canais	2,1 canais	4,1 canais	

- O kit de alto-falantes traseiros sem fio da Samsung pode ser adquirido separadamente. Para adquirir um Kit, entre em contato com o fornecedor do qual comprou a Soundbar.

09 INSTALANDO O SUPORTE DE PAREDE

Precauções na instalação

- Instale somente em paredes verticais.
- Não instale em locais com níveis elevados de temperatura ou umidade.
- Verifique se a parede é suficientemente resistente para suportar o peso do produto. Em caso negativo, reforce a parede ou escolha outro ponto de instalação.
- Compre e use parafusos de fixação ou buchas adequadas ao tipo de parede (placa de gesso, ferro, madeira, etc.). Se possível, fixe os parafusos de suporte em colunas na parede.
- Adquira parafusos de montagem na parede, de acordo com o tipo e a espessura da parede na qual o Soundbar será montado.
 - Diâmetro: M5
 - Comprimento: L 35 mm ou maior recomendado.
- Conecte cabos da unidade a dispositivos externos antes de instalá-lo na parede.
- Certifique-se de que a unidade esteja desligada e desconectada da tomada antes de instalá-la. Caso contrário, haverá risco de choque elétrico.

Componentes de montagem na parede



Guia do suporte de parede



Parafuso de fixação
(2 de cada)



Parafuso
(2 de cada)

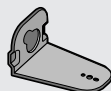

Suporte da parede E

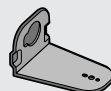

Suporte da parede D

1. Coloque o **Guia do suporte de parede** na superfície da parede.

- O **Guia do suporte de parede** deve estar nivelado.
- Se a TV estiver montada na parede, instale a Soundbar pelo menos 5 cm abaixo da TV.



↕ 5 cm ou mais

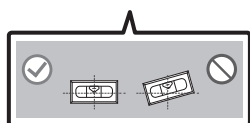

2. Alinhe a **Linha central** do modelo do papel com o centro de sua TV (se você estiver montando a Soundbar abaixo de sua TV), depois fixe a **Guia do suporte de parede** na parede usando fita.

- Se você não estiver montando abaixo de uma TV, coloque a **Linha central** no centro da área de instalação.

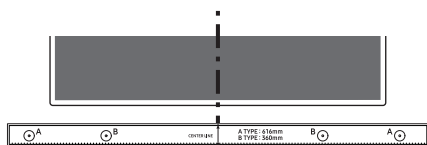

Linha central

3. Pressione uma ponta de caneta ou uma ponta de lápis apontado no centro das imagens **B-TYPE** em cada extremidade da Guia para marcar os furos dos parafusos de suporte, depois remova a **Guia do suporte de parede**.

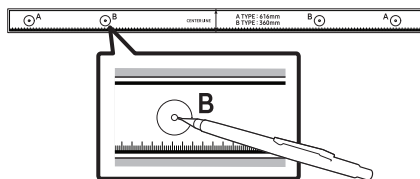

4. Usando uma broca de tamanho adequado, perfure a parede em cada marca.

- Se as marcas não corresponderem às posições dos pinos, certifique-se de inserir âncoras ou pinos adequados nos furos antes de inserir os parafusos de suporte. Se você usar âncoras ou buchas, certifique-se de que os furos que você fez são grandes o suficiente para as âncoras ou buchas usadas.

5. Empurre um parafuso (não fornecido) em cada **Parafuso de fixação**, depois aparafuse cada parafuso firmemente em um furo de parafuso de suporte.

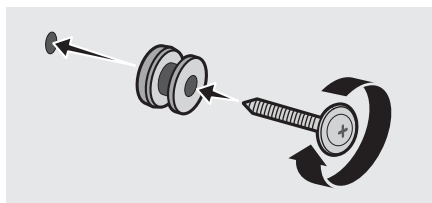

6. Use os dois **Parafuso** (M4 x L12) para afixar o **Suporte da parede E** e o **D** ao fundo da Soundbar.

Para um encaixe adequado, certifique-se de alinhar as saliências da Soundbar com os furos nos suportes.

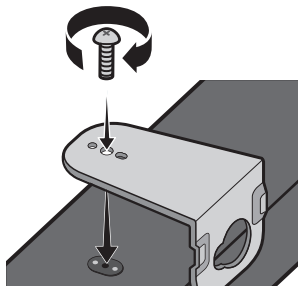

- Ao montar, certifique-se de que a parte com a alça dos **Suporte da parede** esteja localizada atrás da parte traseira da Soundbar.

Parte traseira da Soundbar

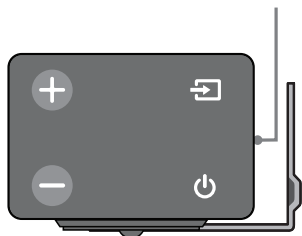

Extremidade direita da Soundbar

- Os suportes esquerdo e direito têm formatos diferentes. Certifique-se de posicioná-los corretamente.



Suporte da parede D

Suporte da parede E

7. Instale a Soundbar com o **Suporte da parede** anexado pendurando o **Suporte da parede** nos **Parafuso de fixação** na parede.

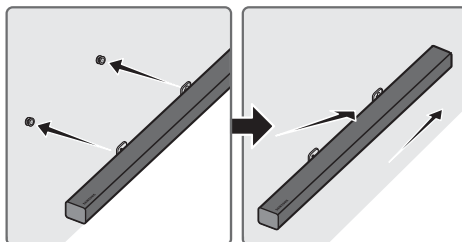

- Incline levemente a Soundbar para inserir as duas cabeças do **Parafuso de fixação** nos furos do **Suporte da parede**. Empurre a Soundbar no sentido da seta para se certificar de que os dois lados estão fixados firmemente.

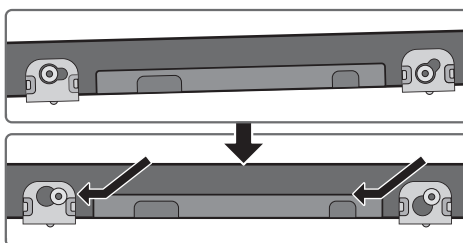

Retirando a Soundbar da parede

1. Para separar a Soundbar do suporte da parede, empurre-a no sentido da seta, incline levemente, depois puxe da parede conforme mostrado.

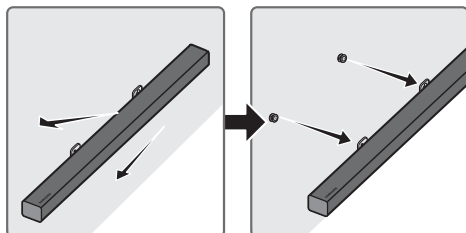

- Não segure firme na unidade instalada e evite bater ou deixar a unidade cair.
- Prenda a unidade firmemente na parede para que ela não caia. Se a unidade cair, isso pode causar ferimentos ou danificar o produto.
- Quando a unidade estiver instalada na parede, certifique-se de que as crianças não puxem os cabos de conexão, pois isso pode causar falhas.
- Para um desempenho ideal da instalação do suporte de parede, instale um sistema de alto-falantes pelo menos 5 cm abaixo da TV, caso a TV esteja montada na parede.
- Para sua segurança, se você não montar a unidade na parede, instale-a em uma superfície plana e segura para evitar quedas.

10 ATUALIZAÇÃO DE SOFTWARE

A Samsung pode oferecer atualizações para o firmware do sistema da Soundbar no futuro.

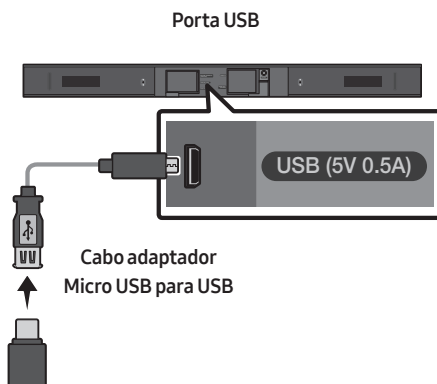

Se uma atualização for oferecida, você poderá atualizar o firmware conectando um dispositivo USB que contenha a atualização de firmware na porta USB da sua Soundbar.

Para obter mais informações sobre como baixar arquivos de atualização, acesse o site da Samsung Electronics em (www.samsung.com → Suporte). Em seguida, informe ou selecione o modelo da sua Soundbar, selecione Software e aplicativos e depois Downloads. O nome da opção pode variar.

Procedimento de atualização

1. Conecte um cabo adaptador Micro USB para USB com um plugue macho micro-USB USB 2.0 (tipo B) em uma extremidade e uma tomada padrão fêmea USB 2.0 (tipo A) na outra extremidade à tomada micro-USB de sua Soundbar.
2. Siga as etapas abaixo para baixar o software do produto:
Acesse o site da Samsung (samsung.com) → procure o nome do modelo - selecione a opção de suporte ao cliente (o nome da opção está sujeita a alterações)
3. Salve o software baixado em uma unidade USB e selecione “Extrair aqui” para descompactar a pasta.
4. Desligue a Soundbar e conecte o pen drive contendo a atualização na porta fêmea em um cabo adaptador Micro USB. Conecte o cabo de porta USB da Soundbar.
5. Ligue a Soundbar. Após 3 minutos, a mensagem “**UPDATE**” é exibida e começa a atualização.
6. Quando a atualização chega ao fim, a Soundbar é desligada. Pressione o botão ►|| no controle remoto por 5 segundos. A mensagem “**INIT**” é exibida no visor e a Soundbar é desligada. A atualização está concluída.
 - Este produto possui uma função de DUAL BOOT. Se o firmware não for atualizado, você poderá tentar atualizá-lo novamente.

Se a mensagem UPDATE não for exibida

1. Desligue a Soundbar, desconecte e reconecte o dispositivo de armazenamento USB que contém os arquivos de atualização à porta USB da Soundbar.
2. Desconecte o cabo de alimentação da Soundbar e reconecte-o novamente, depois ligue a Soundbar.
 - A atualização do firmware pode não funcionar corretamente se houver arquivos de áudio usados pela Soundbar armazenados no dispositivo de armazenamento USB utilizado.
 - Não desconecte a alimentação nem remova o dispositivo USB da Soundbar enquanto a atualização estiver em andamento. A unidade principal será desligada automaticamente após a atualização do firmware.
 - Após a conclusão da atualização, a tela de configurações do usuário da Soundbar é inicializada. Recomendamos que você anote suas configurações para que possa redefini-las com facilidade após a atualização. Observe que a atualização do firmware redefine também a conexão do subwoofer. Se a conexão do subwoofer não for restabelecida automaticamente após a atualização, consulte a página 6. Se a atualização do software falhar, verifique se a unidade USB está com defeito.
 - Os usuários do Sistema Operacional Mac devem usar o MS-DOS (FAT) como o formato USB.
 - A atualização via USB pode não estar disponível, dependendo do fabricante do dispositivo de armazenamento USB.

11 SOLUCIONANDO PROBLEMAS

Antes de solicitar manutenção, verifique o seguinte.

A unidade não liga.

O cabo de alimentação está conectado à tomada?

→ Conecte a o plugue de alimentação à tomada.

Uma função não funciona quando o botão é pressionado.

Há eletricidade estática no ar?

→ Desconecte o plugue de alimentação e conecte-o novamente.

Ocorrem interrupções de som no modo BT.

→ Consulte as seções sobre Conexão Bluetooth nas páginas 11 e 17.

O som não é reproduzido.

A função Mudo está ativada?

→ Pressione o botão **VOL** para desativar a função.

O volume está configurado em seu nível mínimo?

→ Ajuste o volume.

O controle remoto não funciona.

As pilhas estão gastas?

→ Substitua por pilhas novas.

A distância entre o controle remoto e a unidade principal da Soundbar é muito grande?

→ Aproxime o controle remoto da unidade principal da Soundbar.

O LED vermelho do subwoofer está piscando e o subwoofer não está produzindo som algum.

Esse problema pode ocorrer se o subwoofer não estiver conectado à unidade principal da Soundbar.

→ Tente conectar o subwoofer novamente. (Consulte a página 6.)

O subwoofer emite zumbidos e vibrações claramente perceptíveis.

Tente ajustar a vibração do seu subwoofer.

→ Pressione o botão **WOOFER** do controle remoto para cima ou para baixo para ajustar o volume do subwoofer. (entre -12 ou de -6 a +6).

12 LICENÇAS



Manufactured under license from Dolby Laboratories. Dolby, Dolby Audio, Pro Logic, and the double-D symbol are trademarks of Dolby Laboratories.



For DTS patents, see <http://patents.dts.com>. Manufactured under license from DTS Licensing Limited. DTS, the Symbol, DTS in combination with the Symbol, and DTS 2.0 Channel are registered trademarks or trademarks of DTS, Inc. in the United States and/or other countries. © DTS, Inc. All Rights Reserved.



The terms HDMI and HDMI High-Definition Multimedia Interface, and the HDMI Logo are trademarks or registered trademarks of HDMI Licensing LLC in the United States and other countries.

13 AVISO DE LICENÇA DO OPEN SOURCE

Para enviar dúvidas e solicitações relacionadas a códigos abertos, entre em contato com a Samsung pelo e-mail [\(oss.request@samsung.com\)](mailto:oss.request@samsung.com).

14 AVISO IMPORTANTE SOBRE SERVIÇOS

As figuras e ilustrações neste Manual do usuário são fornecidas apenas para referência e podem ser diferentes da aparência real do produto.

15 ESPECIFICAÇÕES E GUIA

Especificações

Nome do modelo	HW-M450
USB	5V/0,5A
Peso	2,0 kg
Dimensões (L x A x P)	908,5 x 53,5 x 70,5 mm
Faixa de temperatura de operação	De +5°C a +35°C
Faixa de umidade de operação	De 10 % a 75 %
AMPLIFICADOR	
Potência de saída nominal	40W x 4, 6 ohm
Formatos de reprodução com suporte (O som DTS 2.0 é reproduzido em formato DTS.)	LPCM 2ch, Dolby Audio™ (com suporte para Dolby® Digital), DTS

Nome do subwoofer	PS-WM30
Peso	7,2 kg
Dimensões (L x A x P)	200,0 x 392,0 x 378,0 mm
AMPLIFICADOR	
Potência de saída nominal	160W, 3 ohm

NOTAS

- A Samsung Electronics Co., Ltd reserva-se o direito, sem aviso prévio, de fazer alterações nas especificações.
- O peso e as dimensões são aproximados.



Este equipamento não tem direito à proteção contra interferência prejudicial e não pode causar interferência em sistemas devidamente autorizado.



Este equipamento não tem direito à proteção contra interferência prejudicial e não pode causar interferência em sistemas devidamente autorizado.

I. ABRANGÊNCIA E PRAZO DE GARANTIA

A **SAMSUNG ELETRÔNICA DA AMAZÔNIA LTDA. (SAMSUNG)** garante o produto acima identificado contra defeitos de material e mão-de-obra, em condições normais de uso e manutenção, pelo prazo de 3 (três) meses (garantia legal), mais 9 (nove) meses de garantia adicional, num total de 1 (um) ano, contado a partir da data de aquisição, ou da data da entrega do produto, identificada pela Nota Fiscal de venda ao Consumidor Final do produto, emitida no Brasil, por um revendedor autorizado pela **SAMSUNG**.

A **SAMSUNG**, sem nenhum custo para o usuário, reparará o produto de acordo com os termos desta garantia. O reparo poderá incluir a substituição de peças, por novas ou recondiçionadas equivalentes, dependendo de prévio consentimento do consumidor quanto às últimas. Este produto e as peças substituídas serão garantidos pelo restante do prazo original. Todas as peças substituídas se tornarão propriedade da **SAMSUNG**.

A **SAMSUNG** oferece diferentes formas de execução do reparo, como o atendimento no balcão da assistência autorizada, atendimento domiciliar e envio via correios, dependendo do modelo do produto atendido. Para maiores detalhes entre em contato com nossa central de atendimento ao cliente 4004-0000 (Capitais e grandes centros) e 0800-124-421 (Demais cidades e regiões).

II. CONDIÇÕES DE GARANTIA

A **SAMSUNG** não assume qualquer obrigação ou responsabilidade por acréscimos ou modificações desta garantia, salvo se efetuadas por escrito em caráter oficial. A garantia não cobre a instalação do equipamento ou acessórios, bem como danos decorrentes da instalação inadequada que tenha sido executada por um prestador de serviço não autorizado pela **SAMSUNG**. A **SAMSUNG** não será de forma alguma responsável por qualquer acessório que não seja de seu fornecimento, que anexado ou usado com seus aparelhos, ou pelo funcionamento de seus aparelhos ou acessórios com outros que não os fornecidos pela **SAMSUNG**. Tais acessórios estão expressamente excluídos da garantia, e a **SAMSUNG** não será responsável por quaisquer danos causados ao produto resultantes de tais fatos.

III. ITENS EXCLUÍDOS DESTA GARANTIA (LEGAL E ADICIONAL)

A garantia não cobre: (a) Defeitos ou danos resultantes do uso irregular do produto pelo cliente, como: superfícies plásticas e outras peças expostas, arranhadas, trincadas ou quebradas, limpeza, em desacordo com o Manual do Usuário, bem como derramamento de alimentos ou líquidos de qualquer natureza; (b) Defeitos ou danos decorrentes de testes, instalação, alteração, modificação de qualquer espécie em nossos produtos, bem como o reparo realizado por outras oficinas que não sejam Autorizadas **SAMSUNG** para este produto; (c) Quebra ou danos que não foram constatados no ato da aquisição; (d) Produtos que tenham tido o número de série removido, adulterado ou tomado ilegível; (e) Defeitos e danos decorrentes da utilização de componentes não compatíveis e não originais com o produto **SAMSUNG**; (f) Defeitos e danos causados por agentes naturais (enchente, maresia, descarga elétrica e outros), exposição excessiva ao calor ou a umidade; (g) Desempenho insatisfatório do produto devido à instalação ou rede elétrica local inadequada. (h) Peças que se desgastam naturalmente com o uso regular. (i) Falhas no funcionamento do produto decorrentes da falta de fornecimento ou problemas e/ou insuficiência no fornecimento de energia elétrica e/ou água, tais como oscilações de energia elétrica que ultrapassem os limites de operação estabelecidos no Manual de Usuário e/ou pressão de água insuficiente para o ideal funcionamento do produto. (j) Serviços e/ou despesas de manutenção e/ou limpeza do produto. (k) Falhas no funcionamento normal do produto decorrentes da falta de limpeza e excesso de resíduo, ou ainda, decorrente da existência de objetos em seu interior, estranhos ao seu funcionamento e finalidade de utilização.

IV. CONSIDERAÇÕES GERAIS

Esta garantia substitui todas as outras garantias expressas ou tácitas, incluindo sem limitação, garantias tácitas de comercialização e adequação a um fim específico. As formas de execução do reparo e a rede de assistências técnicas autorizadas da **SAMSUNG** podem ser consultadas através de seu site <http://www.samsung.com/br/> ou central de atendimento ao cliente 4004-0000 (Capitais e grandes centros) e 0800-124-421 (Demais cidades e regiões). Caso o produto apresente problema e este não esteja dentre as causas excluídas da garantia, a **SAMSUNG**, através de sua rede de assistências técnicas autorizadas, providenciará o devido reparo do produto, sem custo ao cliente. A **SAMSUNG** não oferece nenhuma garantia quanto à cobertura, disponibilidade ou nível dos serviços oferecidos por companhias telefônicas, de fornecimento de água, energia ou gás; em hipótese alguma a **SAMSUNG** será responsável por indenização superior ao preço da compra do aparelho, por qualquer perda de uso, perda de tempo, inconveniência, prejuízo comercial, perda de lucros ou economias, por outros danos diretos ou indiretos, decorrentes do uso ou impossibilidade de uso do produto. Esta Garantia fica automaticamente cancelada na ocorrência de qualquer uma das hipóteses do item III.

Sistema de Áudio Samsung **SAMSUNG**

Nº série

Modelo

DADOS DO COMPRADOR

Nome: _____

Endereço: _____

Cidade: _____ Estado: _____

CEP: _____ Telefone: _____

ESPAÇO A SER PREENCHIDO PELO REVENDEDOR

Revendedor: _____

Nº da Nota Fiscal: _____ Data de Compra: _____

Cidade: _____ Estado: _____

Carimbo do Revendedor:



SAC

CAPITAIS BRASILEIRAS E REGIÕES METROPOLITANAS

4004-0000

DEMAIS LOCALIDADES

0800-124-421

SUA LINHA DIRETA COM A SAMSUNG

www.samsung.com.br

IMPORTANTE: A garantia somente será válida se este Certificado de Garantia for completamente preenchido no ato da compra pelo revendedor e apresentado junto com a Nota Fiscal original de venda deste produto



REDE DE SERVIÇOS AUTORIZADOS - ÁUDIO VÍDEO → TV

www.samsung.com.br - Capitais Brasileiras e Regiões Metropolitanas: 4004-0000 - Demais Localidades: 0800-124-421

CE - RIO DE JANEIRO

AV. BRASIL 303 - SALA 7 - CENTRO
60000-100 Fone: (06) 3224-6525
6208907
abdosantos@hotmail.com

NOVA ELÉTRONICA
TRAV. JULIO CESAR, 104 - CERAMICA
60060-250 Fone: (06) 3224-6784
noveletronicas@uol.com.br

CE - MARACANÃ

ASSISTÊNCIA TÉCNICA AUTORIZADA
AV. MENDONÇA JUNIOR, 702 - PARCEL
3700-440 Fone: (06) 3241-5695
1730161
vianek@uol.com.br

AV. JOÃO DAVINCO, 321 - L1 - 122 E 123 - JATUCA
67000-500 Fone: (06) 3126-1469
6236564
mtecnica@maracanã.com.br

MG - MANTOVAS

COMPUCELL
AV. SILVANA BATISTA, 143 - CHAPADA
60900-410 Fone: (016) 3236-7645
347424
amantovas@hotmail.com

TECMA ASSISTÊNCIA
AV. JOAQUIM NABUCO, 2370 - CENTRO
60000-011 Fone: (032) 3929-6987
3387991
msofia.manassens@terra.com.br

SP - M'CASP

CELL SHOP
AV. PROF. CORA DE CARVALHO, 2118 - CENTRO
68000-440 Fone: (016) 3244-2226
6175901
aferraz@uol.com.br

SUPORTE INFORMATICA
R. ELIUNICO COELHO, 336 - TREM
60800-025 Fone: (06) 3223-1529
6232498
mtecnica@uol.com.br

RS - TAQUARUSSÉ

SERTELE ELETRONIC
R. CONSELHEIRO FERRAZ, 346 - CENTRO
68000-000 Fone: (011) 3222-3676
1730408
fransouza_b@hotmail.com

PA - BARCELONA

TECNO SERVICE
R. ABILIO FARFAS, 582 - CENTRO
47800-000 Fone: (071) 6996-4556
3049047
hlabki_w@uol.com.br

PROVIDER ELECTRONIC
R. FOLK RODRIGUEZ, 214 - SANGRE RIGINA
47800-200 Fone: (071) 3613-1897
6230388
proservice@electronica.com.br

PA - CAMETÁ

TECNO ELETRONICA
R. B. BARRALDEIA, 25 - ID. METROPOL. CENTER
40200-130 Fone: (071) 3281-2281
3483579
negotieletronica3@gmail.com

PA - FEIRA DE SANTANA

ELETRONICA BRASILEX
R. CRISTOVÃO BARRETO, 98 - CENTRO
44001-669 Fone: (075) 3223-2164
3441846
brasilex@supergp.com.br

ELETRONICA UNIDOMINICA
R. CASCUBU, 100 - CENTRO
44000-798 Fone: (075) 3221-6390
3441856
unidom@uol.com.br

PA - TERESOPOLIS

CONTECH ASSISTENCIA TECNICA EM CELULARES
PCA JOSÉ MARCELINO, 59 - CENTRO
46600-000 Fone: (073) 3833-3800
1732926
contech@uol.com.br

PA - RECIFE

ELETRONICA CAMONIA
AV. PROF. ZELI LOPES, 363 - CENTRO
44900-000 Fone: (071) 3641-0202
6072995
elene.camonia@electronica.com.br

PA - JOZEFO

PROTECA
R. GERMINO SOARES, 95 - CENTRO
46200-690 Fone: (073) 3225-3298
3475084
proteca@uol.com.br

PA - BELTRÃO

APOLLO BOM
R. DOS HOLZES, 24 - ALAGADOA
48004-010 Fone: (074) 3612-4554
6040000
apollobom@uol.com.br

PA - RIO DE FREITAS

PAZ ELETRONICA
R. R. GERINO SOUZA FILHO, 1297 - GALPÃO 03
42700-000 Fone: (071) 3268-3999
3427982
pazeletronicas@uol.com.br

PA - PAULO AFONSO

ELETRONICA TV CORES
PCA BRANCO GOMES, 87 - CENTRO
48600-020 Fone: (075) 3821-1349
3408408
conjuas@uol.com.br

PA - PORTO ALEGRE

ELETRONICA BRASIL
R. ADELAR MARIA DE ANDRADE, 212 - CAMPINHO
10900-000 Fone: (071) 3288-3040
3475990
eletronica@brasil.com.br

PA - SALVADOR

ELETRONICA TV VIDEO
R. PROF. DOMÍLIO ALMEIDA, 82 - ED. LAURA
40200-030 Fone: (071) 3276-0417
1737936
vaki@uol.com.br

PA - POMBALA - EXCLUSIVA SAMSUNG

AV. TANCREDO NEVES, 2421
1165000-111 Fone: (014) 3104-0328
3278556
samsung@tel.com.br

PA - SANTO ANTONIO DE JESUS

HITCH ELECTRONIC
R. MONS. FRANCISCO DA SILVA, 116 - ANDAR
44571-075 Fone: (071) 3631-1440
3441590
hitch@uol.com.br

PA - TERESOPOLIS

VIDEOTELEFONIA
R. ELIZABETH CUNHA, 82 - B. B. BELA VISTA
46900-000 Fone: (073) 3289-4036
3475106
agto_videotel@uol.com.br

PA - VIZORIA DA CONQUISTA

TECNOVIDEO
R. SETE DE SETEMBRO, 165 - CENTRO
40000-540 Fone: (071) 3424-1340
3409020
tecnovideo@uol.com.br

VIDEO VIXA ELETRONICA LTDA

AV. LHEUS, 2332 - BRASIA
46601-305 Fone: (071) 3422-1917
3482218
vixeletronica@uol.com.br

CE - TORREÃO

CE - TORREÃO TÉCNICO BUSO
R. PINTO MADEIRA, 1284 - ALDEOTA
60100-000 Fone: (06) 3231-0615
1768748
centro@torreao.com.br

ES - FORTALEZA - EXCLUSIVA SAMSUNG

AV. SANTO DOMINGOS, 2317 - ALTO DA
60150-152 Fone: (085) 3031-2815
6031003
es@fortaleza.com.br

CE - GUARATU

ELITE SHOPPING FAVARES
R. FLORIANO PEIXOTO, 673 - CENTRO
63000-000 Fone: (085) 3011-0612
3439764
elite@guaratu.com.br

CE - ITAPIPONA

ELETRONICA GELSON
R. RAMALHO TEÓFILO DE CASTRO, 230
62000-000 Fone: (081) 3631-2000
3482211
gelson@uol.com.br

CE - IZABELA NORONHA

ELETRONICA ALMA SÉE
R. SÃO FRANCISCO, 1417 - SÃO MIGUEL
60100-000 Fone: (085) 3207-9000
6208990
alma@izabela.com.br

CE - MARACANA

3005 ELETRONICA
R. RENARDOS CARLES, BARRAET, 700
61100-000 Fone: (085) 3371-2507
6227607
renardos@uol.com.br

DE - BRASILIA

ESB BRASILIA - EXCLUSIVA SAMSUNG
SHOON CLF 705 BLOCOS LOJA 03
70233-707 Fone: (061) 3063-7227
1735333
brasiliasamsung@uol.com.br

ES - CALHORO DE ITAPUÍM

TECNO SERVICE
R. LAURO VIANA, 15 - GILBERTO MACHADO
25000-000 Fone: (021) 3222-3011
1730913
tecnica@uol.com.br

ES - COLATINA

POAPUL ELETRONICA
R. CARIEL DALLA, 10 - CENTRO
29700-100 Fone: (071) 3271-0825
6053181
pompa@net.com.br

ES - GUARAPARI

ELETRONICA PANAMIX
RCC, JARDIM DOS SANTOS NEVES, 344
29215-002 Fone: (071) 3361-4355
1738102
panamix@vivo.com.br

ES - ITAPERIÚ

RECHAS ELETRONICA
AV. RUI BARBOSA, 698 - CENTRO
29900-072 Fone: (071) 3371-0148
3443564
rechas_ite@uol.com.br

ES - VILA VIÇOSA

ELETRONICA LUCI
AV. LUCIANO FERREIRA, 911 - CENTRO
29100-200 Fone: (071) 3229-2141
3428279
lucieletronic@uol.com.br

ES - JARDIM DO COMERCIO E INDUSTRIA

AV. JERÔNIMO MONTEIRO, 135
29110-000 Fone: (071) 212-3630
1739261
jeronimo@uol.com.br

ES - ITIOPINA

OFICINA DO CELULAR
AV. LETRADO DA SILVA, 703 - L1 - 01A
29602-110 Fone: (071) 3325-8441
1738217
ati@oficinadocelular.com.br

ES - SHARLOCO ELETRONICA

AV. MATEUS, MARCOS DE MORAES, 2573
29059-667 Fone: (071) 3227-4575
3348990
sharlock@uol.com.br

GO - ANÁPOLIS

R. ARRÊSTO DE OLIVEIRA, PANTO 315
76000-000 Fone: (063) 3331-7899
1738318
viegafaria@terra.com.br

GO - GOIANIA

R. 86 - 665 - CDF 21 - L79 - SETOR SUL
74683-385 Fone: (062) 3212-1222
6263076
radio@radioeletronica.com.br

RADÍO RADIO TÉCNICA BRASIL

AV. INDEPENDÊNCIA, 8484
R. VILA RIBERTO DA CUNHA, 1140
74600-200 Fone: (062) 3288-7790
3477938
radio@rtb.com.br

SE - JUAZEIRO

AV. 163, Q 571, 1756 - NOVA SUIÇA
74260-230 Fone: (062) 3288-7790
3298922
at@brasil.com.br

GO - LUZIANIA

ELETRONICA MASSISA
R. SANTISSIMO SACRAMENTO, 381 - CENTRO
74000-000 Fone: (061) 3620-1180
6255840
eletronica_massisa@uol.com.br

GO - RIO VERDE

CELANOR DA SILVA GUERRERO
R. VILAS BOAS, 1140 - CUNHA, 1140
79600-200 Fone: (064) 3621-1254
3468714
celanor@uol.com.br

MA - ANDARAÍ

ALFA 100 SERVICE
R. CENÁREA, 126 - JUISSARA
69001-610 Fone: (099) 3023-2900
6242555
arauzosevel@uol.com.br

MA - SÃO JOSÉ DE RIBAMAR

OM ELETRONICA
ESTR. DE RIBAMAR, 901 - MIRTILLUA
69110-000 Fone: (098) 3224-6759
3431975
om_eletronica@uol.com.br

MA - SERRA D'ÁZUA

AV. CASTELO BRANCO, 467 - LOTE 19
65076-138 Fone: (068) 3227-8340
3428717
megavix@uol.com.br

MA - NITERÓI

MINI COMERCIO E SERVIÇOS ELETRONICOS
R. SÃO PANTALÃO, 903 - CENTRO
65016-480 Fone: (068) 3313-2976
6152607
niteroi.com@uol.com.br

MA - TERAPIÁ

AV. MARGARIDA SANTOS, 703 - CENTRO
65000-000 Fone: (043) 3221-6020
3471390
videom@uol.com.br

MA - AFO HORIZONTE

ESG BLOC HORIZONTE - EXCLUSIVA SAMSUNG
R. JOSE DE FREITAS, S/N - SANTO AGOSTINHO
30180-091 Fone: (31) 3326-1400
6065730
samsungh@terapiá.com.br

MA - RETIM

TECNO SERVICE
AV. GOVERNADOR VALADARES, 791 - CENTRO
35000-000 Fone: (043) 3302-0160
6240326
altem@retim.com.br

MA - DIVINÓPOLIS

AUDIO-CINEMA
R. MATO GROSSO, 755 - CENTRO
35000-027 Fone: (31) 322-2313
1660526
audio@divinopolis.com.br

MA - GOVERNADOR VALADARES

NOVA INFORMÁTICA
R. SETE DE SETEMBRO, 2464 - CENTRO
35001-172 Fone: (31) 3271-6191
6097257
nova@uol.com.br

MA - PANGATI

TECNO CENTER ELETRONICA
R. PEDRAS PRECIDAS, 876 - IJACUÍ
25450-000 Fone: (033) 3221-6191
3408919
tecno@uol.com.br

MA - TABAÍBA

ELETRONICA CONSORTIET
R. DOM PEDRO FERREIRA, 2104 - PARA
35000-048 Fone: (31) 381-6218
3408840
almeida@consoarte@gmail.com

MA - TUPACATIARA

TECNA ELETRONICA
R. BARBOSA LIMA, 189 - CENTRO
36010-020 Fone: (024) 3215-2488
3441877
hale@tecnica.com.br

MA - MONTES CLAROS

PROTON INFORMATICA
R. JUSTO CÁMARA, 48 - L1 - CENTRO
39000-010 Fone: (030) 3213-8006
3443937
proton@protoninformatica.com.br

MA - VITÓRIA

BOCAVIA/BO - L1 - CENTRO
39000-080 Fone: (030) 3221-2109
1738149
vitoria@uol.com.br

MA - MASCOTE

ASSISTENCIA TECNICA PASSOS
AV. OTTO HRAKUEHL, 1068 - SANTA CLARA
37004-028 Fone: (035) 3821-6019
4226702
passos@uol.com.br

MA - ANOPOS DE CALDAS

ELETRONICA UNIVERSO
R. ASSIS FRIEIRE, 1982 - L1 - CENTRO
37701-000 Fone: (035) 3722-4618
3439755
eletronica.universo@yahoo.com.br

MA - POMBAL

ELETRONICA NUNES
R. TRAFEGANTES, 216 - SANTA LUZIA
37500-000 Fone: (035) 3423-9062
3463575
nunesc@uol.com.br

TELECENTRO ELETRONICA

PO. JINHÃO, 246 - CENTRO
37500-000 Fone: (035) 3423-9663
3489899
telecentro@uol.com.br

MA - SETE LAGOAS

LAGOS ELETRONICA
AV. JOÃO XAVI, 332 - BOA VISTA
35700-537 Fone: (31) 3771-3307
3439035
lagos@uol.com.br

MA - BARBOSA

MA - BARBOSA
R. BÊNEDITO, 832 - BÊNEDITO
38000-000 Fone: (043) 3423-0000
1737940
gmo@barbosa.com.br

ELETRONICA COLORSON

AV. GUILHERME FERREIRA, 1050 - SÃO BÊNEDITO
38000-200 Fone: (043) 3333-2520
1606899
colorson@terra.com.br

MA - BARRA NEGRA

TECNO SERVICE
R. VITAL JOSE LEAR, 201 - LIDCE
38400-078 Fone: (043) 3228-3268
6229900
niteroi@barra.com.br

MA - BARRINHA

TECNOCENTRO ELETRONICA
R. MILTON COSTA, 150 - CENTRO
37004-120 Fone: (030) 3222-9909
3468336
tecno@uol.com.br

MA - CARMO

AV. ERNESTO GEISEL, 5419 - CABELVIA
76000-019 Fone: (047) 3383-2728
6199585
niteroi@car.com.br

MA - DOURADOS

TV LIAR
R. HAYDI ROM FACKER, 2110 - JD. SÃO PEDRO
79810-500 Fone: (079) 3471-2728
6249871
liar@uol.com.br

MA - GUARÁ

MA - GUARÁ
AV. MIGUEL SUTIL, 5550 - LIXEIRA
78000-005 Fone: (043) 3322-8617
3468323
janguara@uol.com.br

MA - PLANALTA

AV. GEL. LUIZ JOSÉ DOS SANTOS, 36
79010-300 Fone: (065) 3322-1237
3463395
luiz@planalta.com.br

PA - PERNAMBUCO

AV. MARICHAL, DUTRA, 897 - CENTRO
54000-110 Fone: (081) 3423-5872
3470174
assistencia.videos@terra.com.br

PA - SINOP

DIGITAL CELLULAR
R. DAS ROSAS, 923 - CENTRO
68005-268 Fone: (066) 3511-0404
6041161
digitalcellular@terra.com.br

PA - TUPACATIARA GRANDE

ELETRONICA
AV. COUTO MAGALHÃES, 465
78110-400 Fone: (033) 3023-4048
3468587
janeiravideo@uol.com.br

PA - ANANÍAS



REDE DE SERVIÇOS AUTORIZADOS - ÁUDIO/VÍDEO → TV

www.samsung.com.br - Capitais Brasileiras e Regiões Metropolitanas: 4004-0000 - Demais Localidades: 0800-124-421

PR - CASCAVEL

K&S TWISTER
R. BOM DO CERRO ADO, 107 - CENTRO
85011-300 Fone: (41) 3308-8999
1732421 kes.ve@service.com.br

PR - CUIABÁ

TECNOLOGIA EXCLUSIVA SAMSUNG
AV. GETÚLIO VARGAS, 801 - REBOÇUAS
80205-030 Fone: (41) 3202-1650
1661028 exclusiva@service.com.br

PR - DOURADOS

ELETRÔNICA DIGITAL
R. PAULO DONAÇÕES PIRES, 300 - CENTRO
87485-000 Fone: (41) 3663-1414
3249965 silvanadaj@turbo.com.br

PR - Foz de Iguaçu

TECNOLOGIA EXCLUSIVA SAMSUNG
R. QUINTINO BOCAJUNA, 1313 - CENTRO
86011-130 Fone: (41) 3524-4115
1738327 exclusiva@service.com.br

PR - GUARAPUAVA

K&S SERVICE
R. RUI DONAÇÕES BOCAJUNA, 1257 - 80 - CENTRO
86100-300 Fone: (41) 3622-7800
8003495 kes.gua@service.com.br

PR - Londrina

ELETRÔNICA VIDEODIGITAL
AV. JUSCELINO KUBITSCHEK, 3768
86020-000 Fone: (41) 3204-6716
1737955 videocolor@service.com.br

PR - Londrina

PF TELECOMUNICAÇÕES
AV. JUSCELINO KUBITSCHEK, 2079 - LJS 5 E 6
86020-000 Fone: (41) 3204-3810
3456461 av.kub@service.com.br

PR - Maringá

EXCLUSIVA GIGALUX
AV. MELO VAS MARI, 1188 - ZONA 01
87103-000 Fone: (41) 3026-6961
8005744 gerenciaimg@service.com.br

PR - Paranaguá

K&S CELLULARES
R. 16 DE NOVEMBRO, 550 - CENTRO HISTÓRICO
82020-010 Fone: (41) 3422-8666
3287708 kes.cell@service.com.br

PR - Ponta Grossa

K&S PONTA GROSSA
R. CÉL. D'OLIVEIRO, 1198 - L.1 - CENTRO
84010-200 Fone: (41) 3222-4151
1661017 kes.pgg@service.com.br

PR - Ponta Grossa

TECNOCENTRO SISTEMAS
R. PREFEITO JOÃO G. GALDINO, 346 - L12
21000-010 Fone: (41) 3264-3333
3462283 Helter@ems.com.br

PR - Canoas

RSD ELETRÔNICA
R. INGLATERRA, 90 - JD. CACIARA
28190-360 Fone: (21) 2644-0763
6242246 rgs@netoia.com.br

PR - Canoas

SOLUÇÃO DE CABO FIBRA
AV. TEREZINA SOUZA, 2124 - CENTRO
20500-100 Fone: (21) 2645-8376
3439786 solucao@fibra.com.br

PR - Campos dos Goytacazes

COMÉCEL
RUA DR. GREGÓRIO PASSOS, 34 - CENTRO
28101-470 Fone: (21) 2735-1804
9023099 campos@comcel.com.br

PR - Duque de Caxias

TELE SERVIÇO
AV. DUQUE DE CAXIAS, 86 - CENTRO
24070-010 Fone: (21) 2771-1038
1738910 tele.serv@service.com.br

PR - Itaboraí

EMI-SOM
R. PROTÓTIPOS GUIMARÃES, 22 - CENTRO
21800-740 Fone: (21) 2688-6491
6169241 emi@emi.com.br

PR - Itaboraí

CELLULARES S&A
R. VISGONDE DE GUSSIMBA, 485 - L1 - D
27190-290 Fone: (21) 2672-7520
1474785 celcom@saedigital.com.br

PR - Itaboraí

ELETRÔNICA SACRAMENTO
R. DO SACRAMENTO, 12 - CENTRO
27190-150 Fone: (21) 2783-0883
3452007 gerencia@electronicasacramento.com.br

PR - Itaboraí

S&S ELETRÔNICA
R. RIO XI, 381 LU - FIGUEIRA
29000-040 Fone: (21) 2633-3342
6252747 js@service@ano.com.br

PR - Itaboraí

REPARAÇÃO DE TVS
AV. GETÚLIO VARGAS, 2031 - CENTRO
26222-002 Fone: (21) 2719-4919
1644135 repara@service.com.br

PR - Itaboraí

REC-VIDEO
R. SALDANHA MARINHO, 117 LU1 - CENTRO
24030-440 Fone: (21) 2811-3534
1666070 rec.video@tbr.com.br

PR - Nova Friburgo

TECNOLOGIA INFORMATICA
R. JOSÉ TESSALORO DOS SANTOS, 77
28220-140 Fone: (21) 2622-3622
1660808 tecnoinfo@service.com.br

PR - Nova Iguaçu

IGUÁZU SERVICE CENTER
R. DR. PLÍNIO CARVALHO, 25 - L105
26220-006 Fone: (21) 2667-0117
3481785 iguazu@service.com.br

PR - Petrópolis

ASSINIAÇÃO SERVICE ELETRÔNICA
R. 16 DE MARÇO, 05 - 80 - CENTRO
26500-440 Fone: (21) 2237-6741
3454888 assiniao@service.com.br

RJ - Resende

MAAGSTRAL
R. VILA HOLDEME, 335 - JD. BRASILEIA I
27514-100 Fone: (24) 3355-0111
6240382 maagstral.eletronica@terra.com.br

RJ - Rio de Janeiro

TECNOLOGIA EXCLUSIVA SAMSUNG
ESTR. DOS BANDEIRANTES, 1300 - TAQUARA
96151-911 Fone: (21) 2428-4701
3404245 exclusiva@service.com.br

RJ - Barra

EXCLUSIVA SAMSUNG
22621-200 Fone: (21) 2493-8002
1660928 exclusiva@service.com.br

RJ - Barra

EXCLUSIVA SAMSUNG
AV. GOMES FREIRE, 148 - CENTRO
20231-013 Fone: (21) 2026-9292
3248258 exclusiva@service.com.br

RJ - Barra

EXCLUSIVA SAMSUNG
R. DOMINGOS LOPES, 871 - CALDEIRA - L1H
21310-100 Fone: (21) 3437-3630
3498271 adm@matadora.com.br

RJ - Barra

EXCLUSIVA SAMSUNG
ESTR. DO CALADO, 634 - L1 - L1
21591-001 Fone: (21) 3396-1447
1660928 adm@matadora.com.br

RJ - Barra

EXCLUSIVA SAMSUNG
R. SACRAMENTO, 12 - CENTRO
20230-002 Fone: (21) 2421-9080
3439913 adm@service.com.br

RJ - Barra

EXCLUSIVA SAMSUNG
R. DOMINGOS LOPES, 871 - CALDEIRA - L1H
21310-100 Fone: (21) 3437-3630
3498271 adm@matadora.com.br

RJ - Barra

EXCLUSIVA SAMSUNG
ESTR. DO CALADO, 634 - L1 - L1
21591-001 Fone: (21) 3396-1447
1660928 adm@matadora.com.br

RJ - Barra

EXCLUSIVA SAMSUNG
R. SACRAMENTO, 12 - CENTRO
20230-002 Fone: (21) 2421-9080
3439913 adm@service.com.br

RJ - Barra

EXCLUSIVA SAMSUNG
R. DOMINGOS LOPES, 871 - CALDEIRA - L1H
21310-100 Fone: (21) 3437-3630
3498271 adm@matadora.com.br

RJ - Barra

EXCLUSIVA SAMSUNG
ESTR. DO CALADO, 634 - L1 - L1
21591-001 Fone: (21) 3396-1447
1660928 adm@matadora.com.br

RJ - Barra

EXCLUSIVA SAMSUNG
R. SACRAMENTO, 12 - CENTRO
20230-002 Fone: (21) 2421-9080
3439913 adm@service.com.br

RJ - Barra

EXCLUSIVA SAMSUNG
R. DOMINGOS LOPES, 871 - CALDEIRA - L1H
21310-100 Fone: (21) 3437-3630
3498271 adm@matadora.com.br

RJ - Barra

EXCLUSIVA SAMSUNG
ESTR. DO CALADO, 634 - L1 - L1
21591-001 Fone: (21) 3396-1447
1660928 adm@matadora.com.br

RJ - Barra

EXCLUSIVA SAMSUNG
R. SACRAMENTO, 12 - CENTRO
20230-002 Fone: (21) 2421-9080
3439913 adm@service.com.br

RJ - Barra

EXCLUSIVA SAMSUNG
R. DOMINGOS LOPES, 871 - CALDEIRA - L1H
21310-100 Fone: (21) 3437-3630
3498271 adm@matadora.com.br

RJ - Barra

EXCLUSIVA SAMSUNG
ESTR. DO CALADO, 634 - L1 - L1
21591-001 Fone: (21) 3396-1447
1660928 adm@matadora.com.br

RJ - Barra

EXCLUSIVA SAMSUNG
R. SACRAMENTO, 12 - CENTRO
20230-002 Fone: (21) 2421-9080
3439913 adm@service.com.br

RJ - Barra

EXCLUSIVA SAMSUNG
R. DOMINGOS LOPES, 871 - CALDEIRA - L1H
21310-100 Fone: (21) 3437-3630
3498271 adm@matadora.com.br

RJ - Barra

EXCLUSIVA SAMSUNG
ESTR. DO CALADO, 634 - L1 - L1
21591-001 Fone: (21) 3396-1447
1660928 adm@matadora.com.br

RJ - Barra

EXCLUSIVA SAMSUNG
R. SACRAMENTO, 12 - CENTRO
20230-002 Fone: (21) 2421-9080
3439913 adm@service.com.br

RJ - Barra

EXCLUSIVA SAMSUNG
R. DOMINGOS LOPES, 871 - CALDEIRA - L1H
21310-100 Fone: (21) 3437-3630
3498271 adm@matadora.com.br

RJ - Barra

EXCLUSIVA SAMSUNG
ESTR. DO CALADO, 634 - L1 - L1
21591-001 Fone: (21) 3396-1447
1660928 adm@matadora.com.br

RJ - Barra

EXCLUSIVA SAMSUNG
R. SACRAMENTO, 12 - CENTRO
20230-002 Fone: (21) 2421-9080
3439913 adm@service.com.br

RJ - Barra

EXCLUSIVA SAMSUNG
R. DOMINGOS LOPES, 871 - CALDEIRA - L1H
21310-100 Fone: (21) 3437-3630
3498271 adm@matadora.com.br

RJ - Belfort

ELETRÔNICA ERICHIM
R. SETE DE SETEMBRO, 65 - CENTRO
90700-000 Fone: (31) 3421-1933
1660886 atendimento@eletronicaerichim.com.br

RJ - Belfort

ELETRÔNICA ERICHIM
R. SETE DE SETEMBRO, 65 - CENTRO
90700-000 Fone: (31) 3421-1933
1660886 atendimento@eletronicaerichim.com.br

RJ - Belfort

ELETRÔNICA ERICHIM
R. SETE DE SETEMBRO, 65 - CENTRO
90700-000 Fone: (31) 3421-1933
1660886 atendimento@eletronicaerichim.com.br

RJ - Belfort

ELETRÔNICA ERICHIM
R. SETE DE SETEMBRO, 65 - CENTRO
90700-000 Fone: (31) 3421-1933
1660886 atendimento@eletronicaerichim.com.br

RJ - Belfort

ELETRÔNICA ERICHIM
R. SETE DE SETEMBRO, 65 - CENTRO
90700-000 Fone: (31) 3421-1933
1660886 atendimento@eletronicaerichim.com.br

RJ - Belfort

ELETRÔNICA ERICHIM
R. SETE DE SETEMBRO, 65 - CENTRO
90700-000 Fone: (31) 3421-1933
1660886 atendimento@eletronicaerichim.com.br

RJ - Belfort

ELETRÔNICA ERICHIM
R. SETE DE SETEMBRO, 65 - CENTRO
90700-000 Fone: (31) 3421-1933
1660886 atendimento@eletronicaerichim.com.br

RJ - Belfort

ELETRÔNICA ERICHIM
R. SETE DE SETEMBRO, 65 - CENTRO
90700-000 Fone: (31) 3421-1933
1660886 atendimento@eletronicaerichim.com.br

RJ - Belfort

ELETRÔNICA ERICHIM
R. SETE DE SETEMBRO, 65 - CENTRO
90700-000 Fone: (31) 3421-1933
1660886 atendimento@eletronicaerichim.com.br

RJ - Belfort

ELETRÔNICA ERICHIM
R. SETE DE SETEMBRO, 65 - CENTRO
90700-000 Fone: (31) 3421-1933
1660886 atendimento@eletronicaerichim.com.br

RJ - Belfort

ELETRÔNICA ERICHIM
R. SETE DE SETEMBRO, 65 - CENTRO
90700-000 Fone: (31) 3421-1933
1660886 atendimento@eletronicaerichim.com.br

RJ - Belfort

ELETRÔNICA ERICHIM
R. SETE DE SETEMBRO, 65 - CENTRO
90700-000 Fone: (31) 3421-1933
1660886 atendimento@eletronicaerichim.com.br

RJ - Belfort

ELETRÔNICA ERICHIM
R. SETE DE SETEMBRO, 65 - CENTRO
90700-000 Fone: (31) 3421-1933
1660886 atendimento@eletronicaerichim.com.br

RJ - Belfort

ELETRÔNICA ERICHIM
R. SETE DE SETEMBRO, 65 - CENTRO
90700-000 Fone: (31) 3421-1933
1660886 atendimento@eletronicaerichim.com.br

RJ - Belfort

ELETRÔNICA ERICHIM
R. SETE DE SETEMBRO, 65 - CENTRO
90700-000 Fone: (31) 3421-1933
1660886 atendimento@eletronicaerichim.com.br

RJ - Belfort

ELETRÔNICA ERICHIM
R. SETE DE SETEMBRO, 65 - CENTRO
90700-000 Fone: (31) 3421-1933
1660886 atendimento@eletronicaerichim.com.br

RJ - Belfort

ELETRÔNICA ERICHIM
R. SETE DE SETEMBRO, 65 - CENTRO
90700-000 Fone: (31) 3421-1933
1660886 atendimento@eletronicaerichim.com.br

RJ - Belfort

ELETRÔNICA ERICHIM
R. SETE DE SETEMBRO, 65 - CENTRO
90700-000 Fone: (31) 3421-1933
1660886 atendimento@eletronicaerichim.com.br

RJ - Belfort

ELETRÔNICA ERICHIM
R. SETE DE SETEMBRO, 65 - CENTRO
90700-000 Fone: (31) 3421-1933
1660886 atendimento@eletronicaerichim.com.br

RJ - Belfort

ELETRÔNICA ERICHIM
R. SETE DE SETEMBRO, 65 - CENTRO
90700-000 Fone: (31) 3421-1933
1660886 atendimento@eletronicaerichim.com.br

RJ - Belfort

ELETRÔNICA ERICHIM
R. SETE DE SETEMBRO, 65 - CENTRO
90700-000 Fone: (31) 3421-1933
1660886 atendimento@eletronicaerichim.com.br

RJ - Belfort

ELETRÔNICA ERICHIM
R. SETE DE SETEMBRO, 65 - CENTRO
90700-000 Fone: (31) 3421-1933
1660886 atendimento@eletronicaerichim.com.br

RJ - Belfort

ELETRÔNICA ERICHIM
R. SETE DE SETEMBRO, 65 - CENTRO
90700-000 Fone: (31) 3421-1933
1660886 atendimento@eletronicaerichim.com.br

RJ - Belfort

ELETRÔNICA ERICHIM
R. SETE DE SETEMBRO, 65 - CENTRO
90700-000 Fone: (31) 3421-1933
1660886 atendimento@eletronicaerichim.com.br

RJ - Belfort

ELETRÔNICA ERICHIM
R. SETE DE SETEMBRO, 65 - CENTRO
90700-000 Fone: (31) 3421-1933
1660886 atendimento@eletronicaerichim.com.br

RJ - Belfort

ELETRÔNICA ERICHIM
R. SETE DE SETEMBRO, 65 - CENTRO
90700-000 Fone: (31) 3421-1933
1660886 atendimento@eletronicaerichim.com.br

RJ - Belfort

ELETRÔNICA ERICHIM
R. SETE DE SETEMBRO, 65 - CENTRO
90700-000 Fone: (31) 3421-1933
1660886 atendimento@eletronicaerichim.com.br

RJ - Belfort

ELETRÔNICA ERICHIM
R. SETE DE SETEMBRO, 65 - CENTRO
90700-000 Fone: (31) 3421-1933
1660886 atendimento@eletronicaerichim.com.br

RJ - Belfort

ELETRÔNICA ERICHIM
R. SETE DE SETEMBRO, 65 - CENTRO
90700-000 Fone: (31) 3421-1933
1660886 atendimento@eletronicaerichim.com.br

RJ - Belfort

ELETRÔNICA ERICHIM
R. SETE DE SETEMBRO, 65 - CENTRO
90700-000 Fone: (31) 3421-1933
1660886 atendimento@eletronicaerichim.com.br

RJ - Belfort

ELETRÔNICA ERICHIM
R. SETE DE SETEMBRO, 65 - CENTRO
90700-000 Fone: (31) 3421-1933
1660886 atendimento@eletronicaerichim.com.br

RJ - Belfort

ELETRÔNICA ERICHIM
R. SETE DE SETEMBRO, 65 - CENTRO
90700-000 Fone: (31) 3421-1933
1660886 atendimento@eletronicaerichim.com.br

RJ - Belfort

ELETRÔNICA ERICHIM
R. SETE DE SETEMBRO, 65 - CENTRO
90700-000 Fone: (31) 3421-1933
1660886 atendimento@eletronicaerichim.com.br

RJ - Belfort

ELETRÔNICA ERICHIM
R. SETE DE SETEMBRO, 65 - CENTRO
90700-000 Fone: (31) 3421-1933
1660886 atendimento@eletronicaerichim.com.br



REDE DE SERVIÇOS AUTORIZADOS - ÁUDIO VÍDEO →TV

www.samsung.com.br - Capitais Brasileiras e Regiões Metropolitanas: 4004-0000 - Demais Localidades: 0800-124-421

SP - OLÍMPIOS
ELETRONICA RENAZA
R. JOAO COLINO, 106 - OSA
00013-020 Fone: (11) 3681-8882
1660515 renaza1@terra.com.br

SP - OLIMPIOS
DIGITEC
R. PARANÁ 647 - CENTRO
19950-021 Fone: (12) 3324-2000
3471100 m.rivadulla@uol.com.br

SP - PIRACICABA
ELETRONICA PUPPIN
R. QUINZE DE NOVEMBRO, 1741 - ALTO
13418-750 Fone: (19) 3402-2205
1660791 eletronicapuppin@hotmail.com
TVANT
R. MORAIS BARROS, 1558 - ALTO
134418-240 Fone: (19) 3433-4460
3462234 j.pontes@uol.com.br

SP - PONTO FERREIRA
ELETRONICA SÃO JORGE
R. JOAO MATHINELLI, 731 - CENTRO
13600-000 Fone: (19) 3345-1891
6147652 fernanda-es@uol.com.br

SP - PRESIDENTE PRUDENTE
MICROZIDIO
R. RUA BARBOSA, 722A - CENTRO
19015-000 Fone: (18) 3223-5431
3457511 micro2000@microzidio.com.br

SP - RIBESPIQUEIRO
DIGITEC ELETRONICA
R. VIL. LUIS DA CUNHA, 253 - VILA TIBÉRIO
14050-000 Fone: (18) 3025-5181
1660901 digitec@eletronica.com.br
PANAMASTER
R. JOSÉ BONFACIO, 383 - CENTRO
14010-000 Fone: (16) 3904-9908
3435778 saopanamaster.com.br

SP - RIO CLARO
ELETRONICA MIANO
R. OTTO, 789 - CENTRO
13500-144 Fone: (19) 3524-6673
3443940 miano@gaolnortiano.com.br

SP - SANTA INDRÉ
ELETRONICA GILDA
AV. HIGIENÓPOLIS, 236 - VILA GILDA
09180-360 Fone: (11) 4994-1883
1660900 eletronicagilda@ig.com.br

SP - SANTOS
ESC. SANTOS - EXCLUSIVA SAMSUNG
AV. WASHINGTON LUIS, 240
11050-200 Fone: (13) 3877-0490
3256425 astar@vixnet.com.br
SERVICO SERVICIO AUTORIZADO
R. DR. CARVALHO MENDONÇA, 381
11070-101 Fone: (13) 3232-3599
1737979 servico@uol.com.br

SP - SÃO BERNARDO DO CAMPO
ABC SAM
AV. LUCAS NOGUEIRA GARCÉZ, 781
09750-670 Fone: (11) 4122-4700
630465 abc@uol.com.br

SP - SÃO CARLOS
COMERCIAL SERVICE
R. INAGIRO TOYAMA, 360 - JD. PAULISTANO
13564-360 Fone: (18) 381-6415
3443942 cs@uol.com.br

SP - SÃO JOSÉ DO RIO PRETO
DIGITRON
R. TRINDADES, 2650 - PG INDUSTRIAL
13025-000 Fone: (11) 3235-1001
1739222 digtron@uol.com.br

SP - SÃO JOSÉ DOS CAMPOS
ELETRONICA VALLANT
AV. DR. NELSON DAVILA, 771 - CENTRO
12245-030 Fone: (12) 3942-3990
6088997 andreb@vixnet.com.br
VALE CELL
R. TROPOMPO DE VASCONCELOS, 208
12260-630 Fone: (12) 3308-0377
3473632 lisa.matriz@valecell.com.br

SP - SÃO PAULO
ESC. ANGELICA - EXCLUSIVA SAMSUNG
AV. ANGÉLICA, 2107 - HIGIENÓPOLIS
01227-200 Fone: (11) 2107-0900
1660906 angelica@samsung.com.br
ESC. CAMPO BELO - EXCLUSIVA SAMSUNG
R. VIEIRA DE MORAES, 299 - CAMPO BELO
04617-010 Fone: (11) 3384-7024
1660775 sa@campobelo.com.br

ESC. JARDINS - EXCLUSIVA SAMSUNG
R. MARIA FIGUEIREDO, 560 - PARAISO
04050-000 Fone: (11) 3086-2222
1737982 sa@samjungardens.com.br

ESC. PINHEIRO - EXCLUSIVA SAMSUNG
R. PAULISTA CARVALHO, 121 - PINHEIROS
04629-100 Fone: (11) 3093-4357
3484597 h@sam@samjungardens.com.br

ESC. SANTANA - EXCLUSIVA SAMSUNG
R. DONALDHEIRO SARAIVA, 828
02037-021 Fone: (11) 4063-2244
3318681 ach@sam@samjungardens.com.br

ESC. TATUAPÉ - EXCLUSIVA SAMSUNG
R. COELHO LISBOA, 472 - TATUAPÉ
03323-040 Fone: (11) 2020-8168
1660690 samcell@samcell.com.br
J. MACEDO
AV. PROFESSOR PAPINE, 343 - INTERLAGOS
04805-300 Fone: (11) 5987-6090
3483086 eletronicamac@uol.com.br

LONGSAM - EXCLUSIVA SAMSUNG
AL. DOS JURUPIS, 1947 - MÓDIA
04008-000 Fone: (11) 5991-2000
3434699 sa@longsam.com.br
MAESTER SÃO MIGUEL ELETRONICA
AV. SÃO MIGUEL, 8945
08070-000 Fone: (11) 2023-3870
3477275 mastersam@maestersam.com.br
PANAFAX
AV. CELSO GARCIA, 2874 - TATUAPÉ
03064-100 Fone: (11) 2796-7856
1660692 panafax@uol.com.br
SES SÃO MATEUS - PONTO DE COLETA
AV. CLAUDIO AUGUSTO FERNANDES, 518
03862-120 Fone: (11) 2919-2115
6199584 sac@eletronica@uol.com.br

STILL VOX
AL. BARÃO DE LIMERIA, 1180
01202-802 Fone: (11) 3222-2311
3472470 alexandre@stillvox.com.br

SP - SÃO ROOPE
ELETRONICA MARINHO
R. SÃO PAULO, 119 - SÃO PAULO
18130-020 Fone: (11) 4750-9141
6255847 mveletronica@terra.com.br

SP - SERTÃOZINHO
ELETRONICA LEME VIDEO
R. JOSÉ BONIN, 8108 - SÃO JOÃO
14177-420 Fone: (16) 3945-8008
4202086 lemevideo@hotmail.com

SP - SOGUAZITA
ESC. SOGUAZITA
R. SOUZA PEREIRA, 214 - CENTRO
18010-300 Fone: (15) 3224-1232
6179281 sptel@sozobalade.com.br
R. PEDRO JOSÉ SENEGER, 563
18015-000 Fone: (15) 3237-6200
1660527 pedros@rforferron.com.br

SP - SOROCABA
VIDEOTEC ELETRONICA
R. SANTOS DUMONT, 46 - VIL. SANTANA
13170-586 Fone: (19) 3873-7737
1736000 gw@vixnet.com.br

SP - TUBULO DA SERRA
SCODITE
R. LEVI DE SOUZA E SILVA, 70
08163-170 Fone: (11) 4701-3862
6255841 gscodite@netnet.com.br

SP - TUBULIZ
VALE CELL EXPRESS
PCA MONSENHOR SILVA BARROS, 254
12020-070 Fone: (12) 3621-1555
3462252 lga.ta.vale@valecell.com.br

TO - PALMAS
ELETRONICA DIGITAL
AV. LO OZ OD 193 NORTE, 56
77011-022 Fone: (63) 3212-1670
3327639 eletronicadigital@hotmail.com

Para maiores informações sobre rede de serviços autorizados acesse: <http://www.samsung.com.br/support/location/serviceLocation.do?page=SERVICE.LOCATION>

Esta relação pode ser alterada sem prévio aviso

Informação Ambiental

Embalagem:

Todo o material desnecessário foi retirado da embalagem do produto. Nós procuramos, a cada projeto, fazer embalagens cujas partes sejam de fácil separação, bem como de materiais recicláveis, sendo: calço de isopor, caixa de papelão e sacos plásticos. Procure fazer o descarte de embalagem de maneira consciente, preferencialmente destinado a recicladores.

Produto:

O produto adquirido consiste de materiais que podem ser reciclados e reutilizados se desmontados por companhias especializadas.

Descarte:

Solicitamos observar a legislação existente em sua região, com relação à destinação do produto no seu final de vida, disposição dos componentes da embalagem e das pilhas e baterias. Em caso de dúvida ou **consulta**, ligue para **Central de Atendimento** 0800 124 421.

A Samsung Eletrônica da Amazônia Ltda e o Meio Ambiente agradecem.

SAMSUNG



© 2017 Samsung Electronics Co., Ltd. Todos os direitos reservados.

Contate a Samsung Internacional

Se você tem dúvidas ou comentários sobre os nossos produtos, por favor contate a linha de apoio aos Clientes Samsung.

Country	Contact Center ☎	Web Site
▪ Latin America		
BRAZIL	0800-124-421 (Demais cidades e regiões) 4004-0000 (Capitais e grandes centros)	www.samsung.com/br/support