



Manual Patinete Eléctrico E9 300W

Manual do Proprietário



Caro Cliente,

Nós nos preocupamos com você e queremos que cada passeio seja seguro. Então use sempre capacete, proteção para os olhos e roupas adequadas ao tipo de passeio. Nunca pilote sob influência de álcool ou outras drogas, e respeite as leis de trânsito. Leia atentamente o “manual” e inspecione sempre seu patinete antes de pilotá-lo, seguindo as orientações contidas neste manual.

Este manual deve ser considerado peça importante do patinete e deve permanecer com o mesmo em caso de revenda, transferência ou troca de condutor. Este manual contém informações importantes de segurança e instruções que devem ser lidas cuidadosamente antes de pilotar o patinete.

LEIA ATENTAMENTE ESSE MANUAL

Este manual do proprietário contém informações importantes sobre a segurança, operação e manutenção de seu patinete. Qualquer pessoa que o utilizar deve ler com atenção e compreender o conteúdo exposto neste manual e nos rótulos contidos em seu patinete antes de conduzir. Este manual do proprietário deve ser considerado como parte integrante deste produto, mantenha-o com seu patinete.

INTRODUÇÃO DE SEGURANÇA

Obrigado por adquirir este patinete.

Por favor ler este manual do proprietário cuidadosamente antes de dirigir, de modo com que você esteja totalmente familiarizado com o funcionamento adequado, seus controles, suas características, capacidades e limitações.

Para garantir uma maior longevidade para seu patinete realize a manutenção adequada, conforme descrito neste manual. Em relação a peças de reposição e acessórios, você deve sempre usar produtos genuínos, eles foram projetados especialmente para esse produto e fabricados para atender aos padrões de exigência.

Todas as informações, ilustrações, fotografias e especificações contidas neste manual são baseadas nas informações mais recentes do produto disponíveis no momento da publicação.

Devido a melhorias ou outras mudanças, podem haver informações contidas neste manual que difere ligeiramente do seu patinete adquirido.

A MW reserva-se no direito de fazer alterações sem prévio aviso.

Conteúdo

1. Produto e componentes.....	2
2. Montagem.....	3
3. Carregador.....	4
4. Como pilotar.....	5
5. Instruções de segurança.....	6
6. Transporte.....	9
7. Limpeza e manutenção básica.....	9
8. Especificações técnicas.....	11
9. Qualidade e serviço pós-venda.....	12

1. Produto e componentes

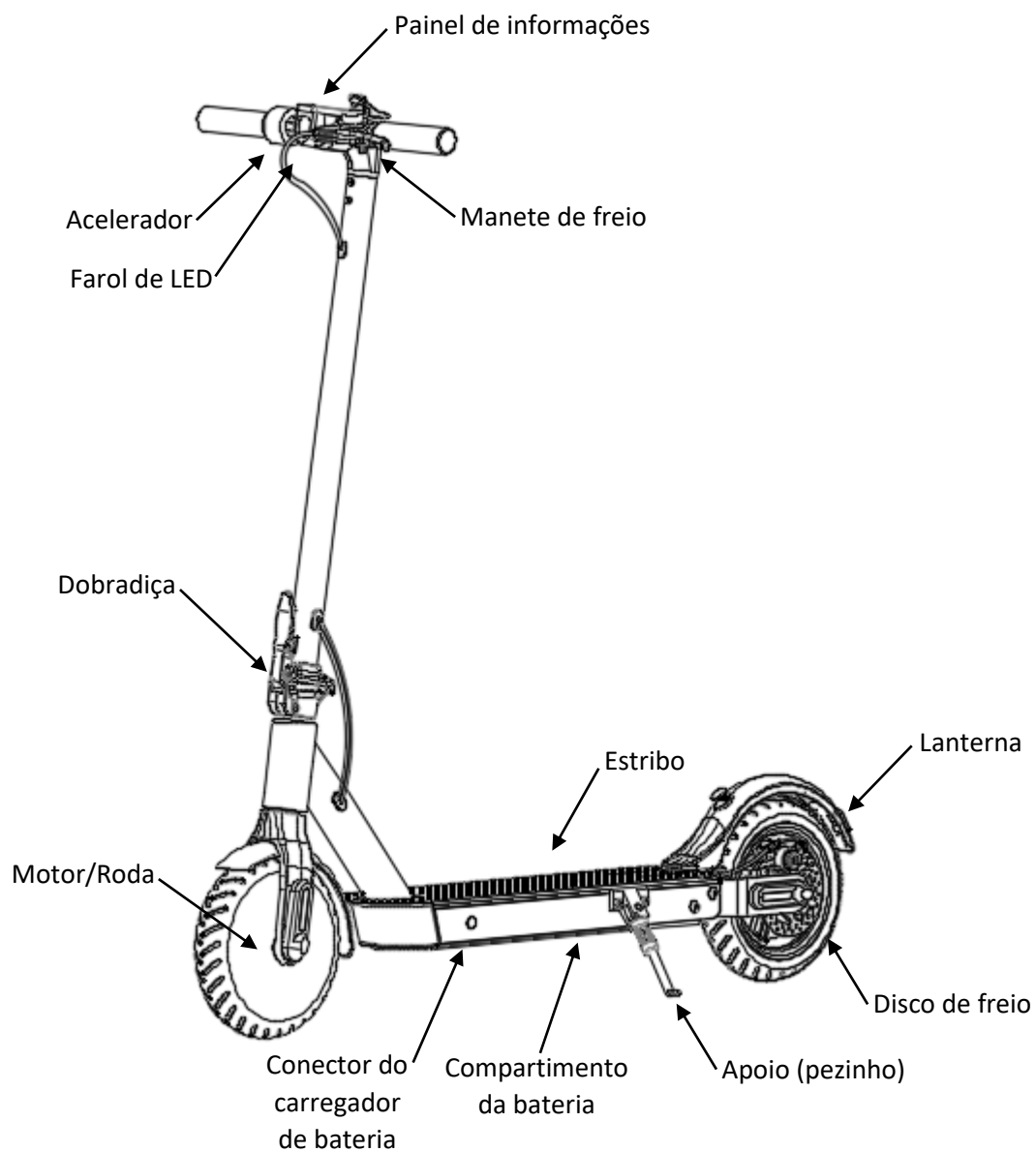

4x parafuso

Chave sextavada

Carregador



Verifique se os itens dentro da caixa estão intactos, sem nenhum tipo de avaria.

Carregue o patinete antes do uso e se for mantê-lo guardado por mais de 3 meses, carregue a bateria pelos menos 1 (uma) vez.

Painel de informações

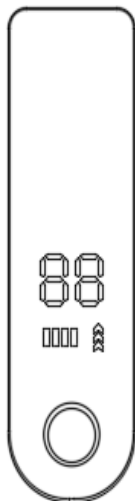

Velocímetro	Indicador de velocidade.
Indicador do nível de bateria	Existem 4 luzes (barras) para indicar o nível de bateria. Com o consumo de bateria, a barra pisca até se apagar completamente. Quando as 4 barras estiverem acesas, a carga da bateria é de 86% - 100%, 3 barras acesas a carga da bateria é de 71% - 85%. Quando acabar a bateria, as 4 barras irão se apagar, encerrando o funcionamento do patinete.
Modo de exibição	Indicador na cor branco/verde. Quando o patinete está no modo normal, a luz acende em branco, quando o patinete está no modo de economia de energia, a luz acende em verde. (Modo de economia de energia: A velocidade máxima é de 25 km/h, o acelerador é mais suave, adequado para iniciantes se familiarizarem com a pilotagem).
Chave de partida (ignição)	Para ligar/desligar o patinete pressione o botão no painel por 2s.

2. Montagem

1) Abra a dobradiça e trave o garfo na posição vertical .

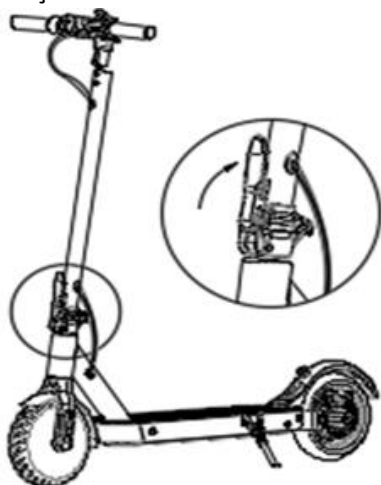

2) Instale o guidão no garfo.

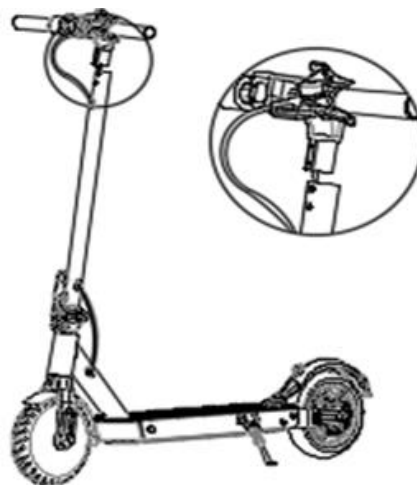

- 3) Use a chave dentro da caixa para fixar os parafusos em ambos os lados .

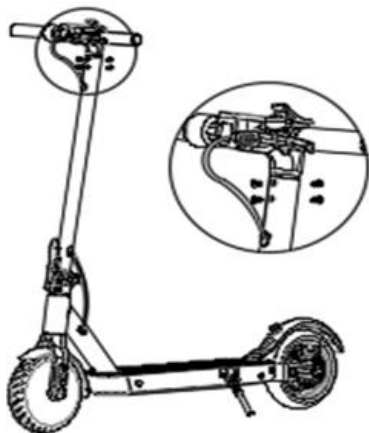

- 4) Após a montagem, instale o painel.



3. Carregador

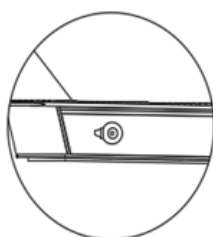
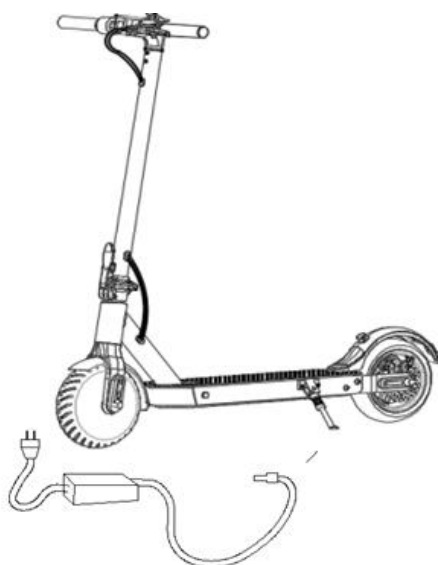

Abra a tampa de borracha

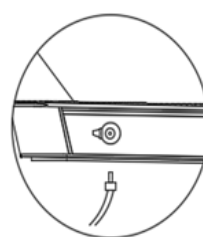

Insira o conector do carregador

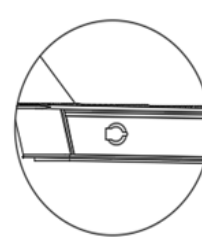

Após carregar a bateria, feche a tampa de borracha

4. Como pilotar

 Existe o risco de quedas e lesões durante o período de aprendizagem, portanto, utilize capacete e equipamento de proteção

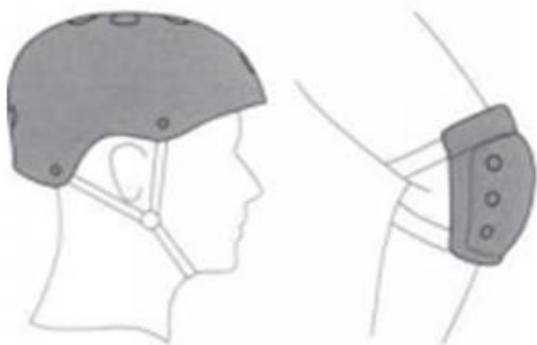

2) Dê impulso com um dos pés, mantenha o outro firme no apoio



4) Para desacelerar solta o botão do acelerador e o patinete irá diminuir a velocidade gradativamente, acione o freio para parar totalmente

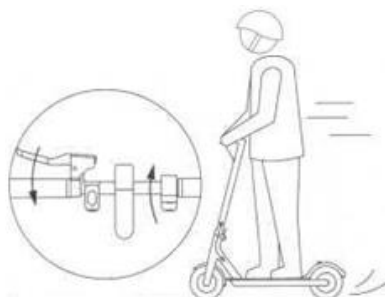

1) Ligue o patinete e verifique o indicador de nível de bateria

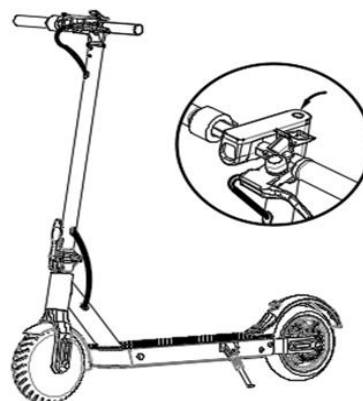

3) Com o patinete em movimento fique com os dois pés firmes no apoio e mova o botão do acelerador para baixo para aumentar a velocidade

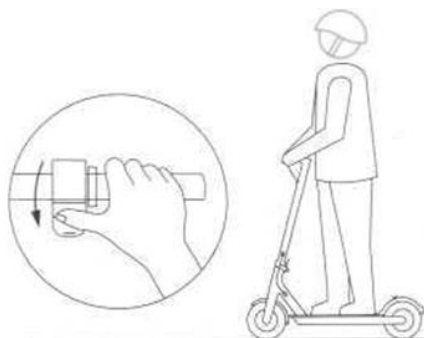

5) Evite movimentos bruscos para não perder a estabilidade

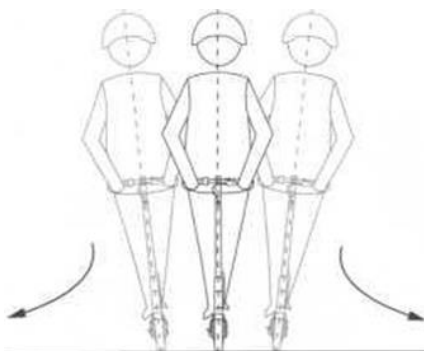

5. Instruções de segurança

 Evite pilotar o patinete na chuva



 Evite pilotar em alta velocidade, em terrenos acidentados, com cascalhos, buracos e desníveis



 Cuidado ao passar por portas e locais com teto baixo



 Não acelere bruscamente na descida



 Não acelere enquanto estiver andando fora do patinete

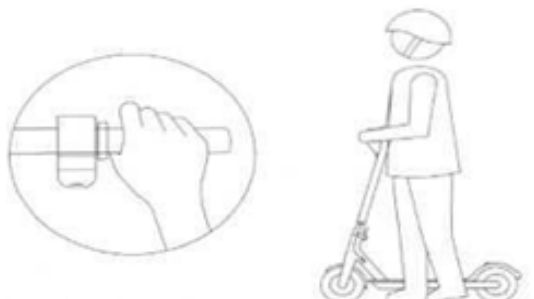

 Cuidado com obstáculos no caminho



 Não pendure objetos pesados no guidão



 Não pilote com o pé levantado



 Não pilote em vias públicas destinadas a veículos maiores



 Não vire o guidão bruscamente em alta velocidade

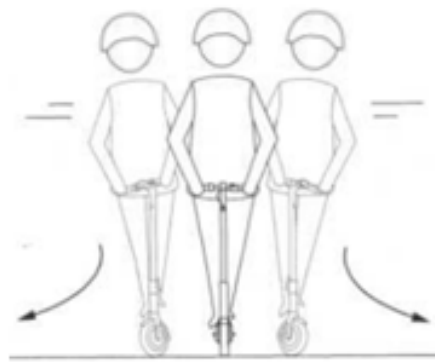

 Não passe em poças de água



 Uso individual, apenas uma pessoa por vez

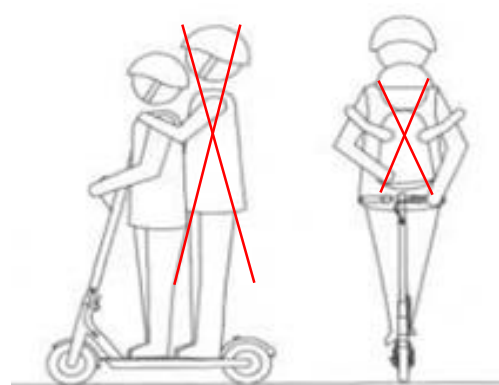



Não pisar no paralama traseiro



Não toque no disco de freio

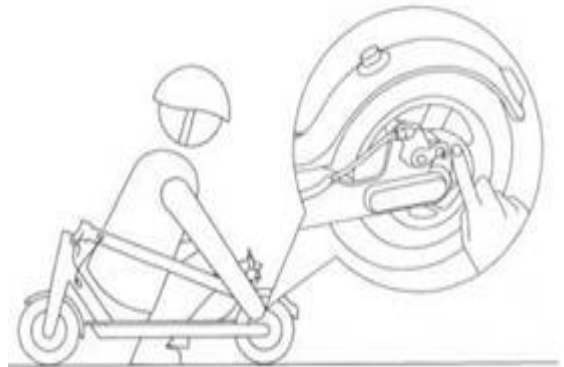

Não pilote sem as mãos no guidão



Não suba ou desça escadas, nem pule obstáculos

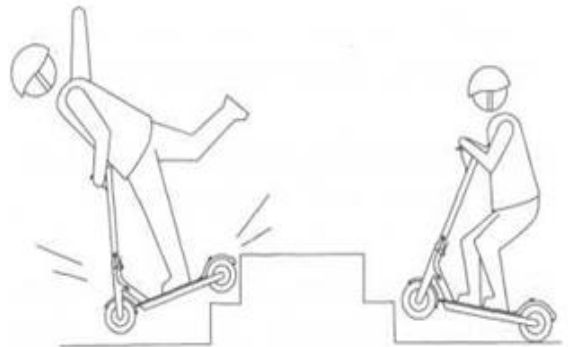

Instruções de segurança:

- O patinete é uma ferramenta de entretenimento esportivo, laser, não é um veículo, mas uma vez que você pilota em uma área pública, há possíveis riscos de segurança como todos os outros meios de transporte. Siga rigorosamente as instruções deste manual para garantir a máxima proteção a si e à segurança dos outros e garantir a conformidade com as regulamentações de trânsito.
- Ao pilotar em uma área pública com pessoas e objetos ao redor, mantenha uma distância segura caso precise parar o patinete rapidamente.
- Respeite o direito do pedestre, evite assustar os pedestres, especialmente crianças e idosos, diminua a velocidade ao passar por locais com muitos pedestres.
- Ao pilotar o patinete você deve seguir rigorosamente as instruções de segurança deste manual e os regulamentos de trânsito, a MW não se responsabiliza por qualquer lesão pessoal, acidente, disputa ilegal e todos os outros eventos desfavoráveis resultantes do mau uso das instruções indicadas neste manual.

- Não empreste o patinete para pessoas que não estejam familiarizadas com as instruções de segurança e o modo de pilotar, certifique-se da segurança do piloto e de todos ao redor.
- Antes do uso do patinete, verifique se há peças soltas (devido ao uso severo), nível da bateria, pressão dos pneus ou desgaste excessivo de algum componente, caso observe algo fora do normal entre em contato com o MW.

6. Transporte

Certifique-se de que o patinete esteja desligado, destrave a dobradiça e dobre o garfo para trás e trave o guidão no paralama traseiro.

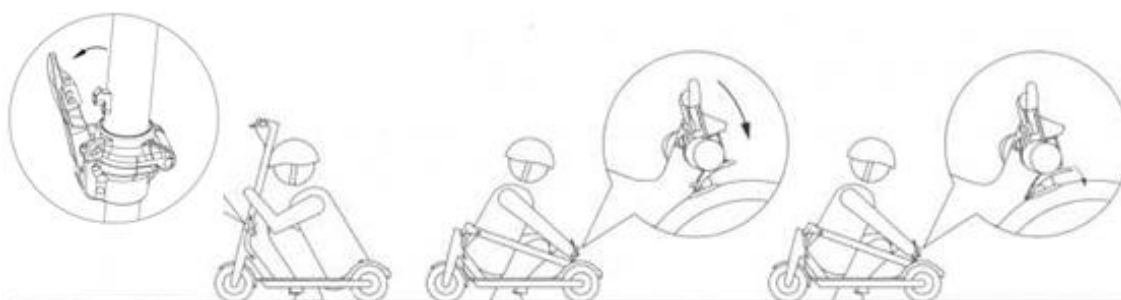

Verifique se a trava está firme e então o patinete está pronto para ser transportado com segurança.



7. Limpeza e manutenção básica

Limpe o patinete apenas com um pano úmido, não utilize produtos abrasivos ou jatos de água. Não utilize álcool, gasolina, querosene ou outro tipo de detergente químico ou corrosivo, o uso destes produtos descritos acima irá danificar o patinete e não será coberto pela garantia.

- 1) Não utilize outros modelos e marcas de bateria ou qualquer outro componente do patinete que não seja original do produto.
- 2) Não toque e não deixe que nenhum componente de metal entre em contato com os terminais da bateria.
- 3) Utilize o carregador de bateria original, não utilize outro tipo de carregador.

- 4) Descarte a bateria em locais apropriados.
- 5) Após o uso, carregue a bateria caso for deixar o patinete guardado por muito tempo (até 3 meses), isso mantém a vida útil da bateria.
- 6) Não exponha a bateria a temperaturas acima de 50°C ou abaixo de -20°C, por exemplo, em um dia quente de verão não deixe o patinete dentro de um veículo exposto ao sol, caso contrário, a bateria pode apresentar falhas, superaquecimento ou até mesmo explodir.
- 7) Mantenha a bateria em temperatura ambiente, além de manter a vida útil, mantém o desempenho da bateria durante o uso.
- 8) Quando não estiver usando o patinete por mais de 30 dias, mantenha a bateria com carga e armazene o patinete em local seco e arejado, fora do alcance do sol.
- 9) Se em mais 60 dias você não utilizar o patinete, carrega a bateria em 100% para manter a vida útil, caso contrário, a garantia não irá cobrir possíveis danos e falhas.
- 10) Dentro da bateria há um chip que armazena as informações de tempo de carga e descarga, isso ajuda a assistência técnica saber se o usuário seguiu todas as recomendações e avisos contidos nesse manual, se for constatado mau uso, o produto não será coberto pela garantia.
- 11) Não remova a bateria por conta própria, procure a assistência técnica.

Se sentir o freio muito apertado, utilize a chave sextavada que veio dentro da caixa, gire o parafuso que segura o cabo de aço no senti anti-horário para soltar o cabo de aço, até sentir que o freio está mais suave, se sentir que o freio está muito frouxo, repita a operação até achar a posição ideal para uma pilotagem confortável.



Se sentir que o garfo do patinete está vibrando mais do que o normal, utilize a chave sextavada que veio dentro da caixa para fixar os parafusos ao apoio do garfo.

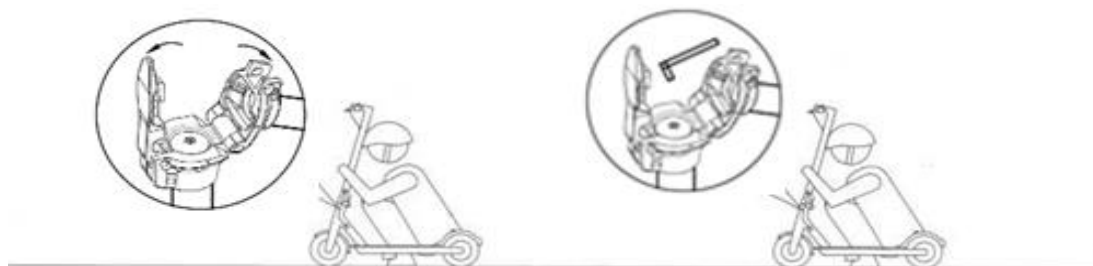

Se os pneus estiverem murchos, use o bico da câmara de ar para encher, primeiro remova a tampa do bico e depois conecte o bico da bomba de ar.

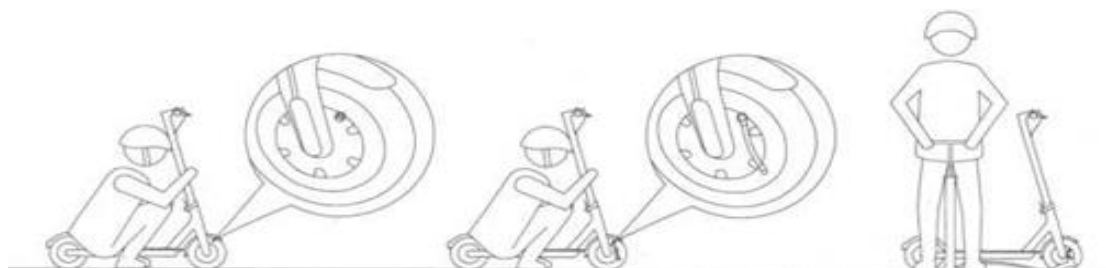

8. Especificações técnicas

Tamanho	1140x430x1150mm
Peso total	12,5Kg
Carga máxima	100Kg
Sugestão de idade	16 – 50 anos
Sugestão de altura	1,30 – 2,00m
Velocidade máxima	25Km/h
Autonomia	15 - 23Km
Inclinação máxima	15°
Tensão	36V CC
Tensão máx. saída carregador	42V CC
Tensão de entrada carregador	110/220VCA
Corrente	1,5A
Potência	300W
Tempo de recarga	3 - 4h

Nota: Os parâmetros acima podem ser alterados devido ao tipo de uso.

9. QUALIDADE E SERVIÇO PÓS-VENDA

COMO AGIR CASO SEU PATINETE APRESENTE ALGUM PROBLEMA TÉCNICO.

A MW se preocupa não só em oferecer o patinete de excelente qualidade e desempenho, mas também em mantê-lo em perfeitas condições de uso, contando para isso com uma rede de assistência técnica. Por isso, se seu patinete apresentar algum problema técnico proceda da seguinte forma:

1.1 - Dirija-se a uma assistência técnica para que o problema apresentado seja corrigido.

1.2 - Persistindo o problema e se o atendimento for considerado insatisfatório, dirija-se ao gerente da assistência técnica.

1.3 - Caso o problema não tenha sido solucionado, apesar dos procedimentos anteriores, entre em contato com a:

MW Importação e Exportação de Produtos e Serviços Ltda.
Alameda Arapoema, nº 411 • CEP 06460-080
Alphaville • Barueri • SP • Brasil
Tel.: +55 (11) 4705-1197
contato@multiworkimport.com.br
www.multiworkimport.com.br

PERDAS DE GARANTIA

2.1. Falha de avaliação técnica devido à desmontagem e/ou reparos feitos pelo próprio usuário.

2.2. Falhas causadas pelo uso inadequado, peças danificadas por quedas, batidas, manuseio e armazenamento indevido ou falta de manutenção.

2.3. Se detectado que o produto foi danificado por água ou umidade.

2.4. Alteração dos números do chassi ou das peças.

2.5. Caso tire a originalidade do patinete.

