



MICRO-ONDAS BMO45AR

MANUAL DO CONSUMIDOR

BRASTEMP
Gourmand





Siga corretamente as instruções contidas neste manual e aproveite ao máximo o seu novo produto.

A Brastemp está à sua disposição para esclarecer qualquer dúvida, bem como para ouvir sua crítica ou sugestão.





1	SEGURANÇA.....	4
	Instruções importantes de segurança.....	4
	Recipientes adequados para uso em Micro-ondas.....	6
	Técnicas para cozinhar em Micro-ondas.....	7
	Precauções para evitar a possível exposição excessiva à energia de Micro-ondas.....	7
2	INSTALANDO SEU MICRO-ONDAS.....	8
	Requisitos para a instalação.....	8
	Local e nicho de instalação.....	9
	Dimensões do nicho de instalação.....	9
	Local da tomada.....	12
	Instalação elétrica.....	12
	Preparando o produto.....	13
	Instalando seu Micro-ondas.....	14
3	CONHECENDO SEU MICRO-ONDAS.....	17
	Conhecendo os acessórios.....	17
	Conhecendo o painel.....	19
	Configurando e testando o Micro-ondas.....	19
4	USANDO SEU MICRO-ONDAS.....	20
	Proteção de Aquecimento.....	20
	Grau de Cozimento (apenas nas funções automáticas).....	20
	Mensagens.....	21
	Resfriamento.....	21
	Favoritos.....	21
	Ligar/desligar.....	22
	Alterar as Definições.....	22
	Timer de Cozinha.....	25
	Cozinhar e Aquecer com a Função Micro-ondas.....	26

	Jet Start.....	27
	Função Crisp.....	28
	Função Grill.....	29
	Função Turbo Grill.....	30
	Função Turbo Grill + Micro.....	31
	Preaquecimento Rápido.....	32
	Convecção.....	33
	Convecção + Micro.....	35
	Manter Aquecido.....	36
	Convecção + Micro.....	36
	Descongelamento e Aquecimento de Pães.....	37
	Descongelamento Manual.....	37
	Descongelamento Rápido.....	38
	Funções Especiais.....	40
	Aquecimento Especial.....	40
	Crisp Especial.....	41
	Vapor Especial.....	42
	Receitas.....	43
5	LIMPEZA E MANUTENÇÃO.....	53
	Limpeza geral.....	53
6	COMO RESOLVER PROBLEMAS.....	55
7	DADOS TÉCNICOS.....	58
8	QUESTÕES AMBIENTAIS.....	58
9	TERMO DE GARANTIA.....	59
10	FALE COM A BRASTEMP.....	62





1 SEGURANÇA

INSTRUÇÕES IMPORTANTES DE SEGURANÇA

A sua segurança e a de terceiros é muito importante. ESTE MANUAL E O SEU PRODUTO TÊM IMPORTANTES INFORMAÇÕES DE SEGURANÇA. LER ATENTAMENTE E GUARDAR PARA FUTURA REFERÊNCIA.



Este é o símbolo de alerta de segurança. Este símbolo alerta sobre situações que podem trazer riscos à sua vida, ferimentos a você ou a terceiros.

Todas as mensagens de segurança virão após o símbolo de alerta de segurança e a palavra "PERIGO" ou "ADVERTÊNCIA".

Estas palavras significam:

PERIGO

Existe risco de você perder a vida ou de ocorrerem danos graves se as instruções não forem seguidas imediatamente.

ADVERTÊNCIA

Existe risco de você perder a vida ou de ocorrerem danos graves se as instruções não forem seguidas.

Todas as mensagens de segurança mencionam qual é o risco em potencial, como reduzir a chance de se ferir e o que pode acontecer se as instruções não forem seguidas.

- Seu Forno de Micro-ondas foi desenvolvido exclusivamente para o uso doméstico.
- Leia atentamente este manual antes de começar a operar o Micro-ondas.
- Se o cabo de alimentação está danificado, ele deve ser substituído pelo fabricante ou agente autorizado ou pessoa qualificada, a fim de evitar riscos.
- Cuidado: se a porta ou o selo da porta estiverem danificados, o Micro-ondas não deve ser operado até que os mesmos sejam reparados por uma pessoa qualificada.
- Cuidado: é perigoso para pessoas não qualificadas executarem qualquer serviço ou operação de reparo que envolvam a remoção da cobertura que dá proteção contra exposição à energia do Micro-ondas.
- Cuidado: líquidos ou outros alimentos não devem ser aquecidos em recipientes selados por serem suscetíveis à explosão.
- Reparos devem ser realizados por um Técnico Autorizado Brastemp.
- A instalação do seu Micro-ondas deve ser feita por um técnico treinado e certificado pela Brastemp, seguindo as informações descritas neste manual. **Esta instalação não é gratuita.**
- O uso do Micro-ondas por crianças, sem supervisão, só deve ser permitido quando as instruções adequadas tiverem sido dadas e quando elas forem capazes de utilizá-lo com segurança e de entender os riscos da utilização do mesmo de modo impróprio.
- O Micro-ondas deve permanecer desconectado da fonte de alimentação antes que qualquer operação de instalação seja realizada.
- Use luvas de proteção para realizar todas as operações de desem-





balagem e instalação.

- Mantenha o cabo de alimentação longe de superfícies quentes e evite deixá-lo pendurado.
- O cabo de alimentação não deve ficar apoiado sobre superfícies quentes, cantos pontiagudos ou bordas cortantes, para evitar o rompimento da isolamento do mesmo.
- Para desconectar o Forno de Micro-ondas, nunca puxe o cabo de força pelo cabo, apenas pelo plugue, para não danificá-lo.
- Após a instalação, os componentes elétricos não devem estar acessíveis ao usuário.
- Este aparelho deve ser embutido. Não o use de maneira independente.
- Este aparelho não se destina à utilização por pessoas (inclusive crianças) com capacidades físicas, sensoriais ou mentais reduzidas, ou por pessoas com falta de experiência e conhecimento, a menos que tenham recebido instruções referentes à utilização do aparelho ou estejam sob a supervisão de uma pessoa responsável pela sua segurança.
- Recomenda-se que as crianças sejam vigiadas para assegurar que elas não estejam brincando com o aparelho.
- Seu Micro-ondas deve ser utilizado somente por pessoas que conheçam todos os procedimentos e cuidados descritos neste manual de instruções. Certifique-se de que sejam capazes de operar o Micro-ondas de modo seguro e saibam os riscos do uso indevido do produto. Ensine corretamente todas as funções e passe as instruções de segurança contidas neste manual.
- Durante o uso o aparelho torna-se quente. Devem ser tomados cuidados para que se evite o toque em elementos de aquecimento

no interior do Micro-ondas.

- No final do cozimento, tenha cuidado ao abrir a porta do aparelho, deixando que o ar quente ou o vapor saiam gradualmente antes de acessar o aparelho. Não obstrua as aberturas de ventilação.
- O uso de acessórios não recomendados pela Brastemp pode provocar acidentes e danos ao aparelho e/ou acessórios.
- Não utilize o Micro-ondas sem o prato de vidro giratório que acompanha o produto.
- Não utilize o Micro-ondas se o cabo de força, o plugue ou o próprio aparelho estiverem danificados. Nesse caso, entre em contato com a Rede de Serviços Brastemp.
- Ao retirar os alimentos de dentro do Micro-ondas, use sempre luvas térmicas para evitar queimaduras.
- Não utilize o Micro-ondas para secar roupas ou guardar utensílios, pães ou alimentos.
- Não coloque produtos inflamáveis no interior ou nas proximidades do Micro-ondas.
- Se ocorrer fumaça, desligue ou desconecte o plugue da tomada e mantenha a porta do Micro-ondas fechada até a chama se extinguir.
- Aquecimento de bebida por Micro-ondas pode resultar em erupção atrasada de bolhas, portanto, deve-se tomar muito cuidado ao manusear o recipiente. Por erupção atrasada de bolhas, ou erupção tardia, entende-se: a ebulição repentina do líquido devido às características do aquecimento por Micro-ondas. Ao contrário do que ocorre quando aquecemos a água no fogão a gás ou em um Cooktop elétrico, no Micro-ondas não há formação das bolhas características da fervura. Apesar da ausência de bolhas, o líquido pode estar à temperatura de ebulição (100 °C) e pode vir a ter uma ebulição repentina quando o





recipiente for manipulado para ser retirado do Micro-ondas. Isto pode provocar respingos que podem ocasionar queimaduras. Para evitar que isso ocorra, evite utilizar recipientes estreitos com gargalos pequenos (por exemplo, garrafas) e deixe o líquido descansar por cerca de 30 segundos antes de retirá-lo do Micro-ondas. Tenha atenção também ao adicionar sólidos solúveis, como café, ao líquido muito quente.

- Alimentos inteiros com pele, casca ou membrana, como tomate, batata, linguiça, salsicha, pimentão, berinjela etc., devem ser perfurados com um garfo antes de irem ao Micro-ondas. Caso contrário, esses alimentos poderão explodir.
- Embalagens totalmente fechadas não devem ser aquecidas, pois podem explodir.
- Ovos com casca ou inteiros não devem ser cozidos ou aquecidos no Micro-ondas por serem suscetíveis à explosão, inclusive após o aquecimento por Micro-ondas ter cessado.
- Alimentos com pouca umidade, como pão, amendoim etc, não devem ser aquecidos por muito tempo, pois poderão incendiar-se.
- O conteúdo de mamadeiras e potes de alimentos para crianças devem ser agitados ou sacudidos, e a temperatura deve ser verificada antes de serem servidos, para evitar queimaduras.
- Não coloque mamadeiras com bico no Micro-ondas, pois a mesma pode explodir devido ao entupimento do bico durante o processo de aquecimento.
- Não refogue os alimentos diretamente em óleo ou gordura e nem utilize quantidades superiores àquelas indicadas nas receitas deste manual.
- O Micro-ondas deve ser limpo regularmente e restos de alimentos devem ser removidos. Consulte as orientações de limpeza descri-

tas neste manual.

- A falta de limpeza do Micro-ondas pode danificar as paredes internas do produto, reduzindo a sua vida e também gerando situações de risco.
- Evite o acúmulo de detritos no batente do Micro-ondas ou na superfície das travas de segurança para não prejudicar a vedação do mesmo.
- Peso máximo na porta: ao preparar alimentos em recipientes sobre a porta, apoie o recipiente no centro da porta, enquanto mexe ou vira o alimento (peso máximo é de 7 kg).
- No caso de quebra do prato giratório original do produto, não use o Micro-ondas com outro que não tenha sido comprado diretamente no Rede de Serviços Brastemp. Este prato é de uso exclusivo para este Micro-ondas.
- O Micro-ondas destina-se ao aquecimento de alimentos e bebidas. Não utilize-o para outros fins como: Secagem de roupas e aquecimento de bolsas quentes, chinelos, esponjas, panos molhados e similares, que podem levar ao risco de ferimento por ignição ou fogo.

RECIPIENTES ADEQUADOS PARA USO EM MICRO-ONDAS

- Utilizar somente utensílios próprios para uso em Micro-ondas.
- Utilize preferencialmente refratários de vidro ou cerâmica. Não utilize recipientes plásticos, pois eles podem derreter. Recipientes de papel também não devem ser utilizados, pois podem incendiar-se.
- Utilize recipientes de tamanhos adequados para o Micro-ondas. Assegure-se de que o prato giratório não está sendo bloqueado por nada e pode girar livremente.
- Não cozinhe diretamente sobre o prato giratório. Use recipientes adequados para uso em Micro-ondas.





- Quando aquecer alimento em utensílios de plásticos ou papel, ou cobri-lo com filme plástico ou papel, verifique frequentemente o Micro-ondas devido à possibilidade de ignição e incêndio. Também sempre deixe uma pequena abertura para a saída dos vapores provenientes do cozimento do alimento.
- Quando usar filme plástico ou papel para cobrir os alimentos ou os recipientes, verifique constantemente o Micro-ondas devido à possibilidade de incendiar-se e também sempre deixe uma pequena abertura para a saída dos vapores provenientes do cozimento do alimento.
- Os recipientes de vidro ou cerâmica devem ser lisos, sem nenhum desenho ou detalhe em metal. Se essa recomendação não for seguida, durante o funcionamento do Micro-ondas, pode ocorrer faiscamento, danificando o aparelho.
- Os recipientes e filmes plásticos devem ser apropriados para uso em Micro-ondas. É sempre importante verificar as instruções dos fabricantes destes recipientes. Evite acidentes.
- Não é recomendável o uso de utensílios metálicos no Micro-ondas. Se essa recomendação não for seguida, durante o funcionamento, pode ocorrer faiscamento, danificando o aparelho.
- Não coloque materiais como tecido, jornal e papel comum dentro do Micro-ondas. Eles podem se incendiar, danificando o aparelho.
- Fique atento às ilustrações e explicações de cada função para a correta utilização de recipientes. Assim, você garante o sucesso de seus preparos e a vida útil de seu produto.

TÉCNICAS PARA COZINHAR EM MICRO-ONDAS

- Posição dos alimentos: procure sempre arrumar os alimentos em for-

ma circular, deixando o centro vazio, formando um anel na borda do prato. Alguns alimentos precisam ser mexidos, virados ou reposicionados nos recipientes. Os de tamanho médio ou grande devem ser virados de lado para acelerar o cozimento mais uniforme ou mexidos das bordas para o centro e vice-versa, uma ou duas vezes.

- Cozimento lento: o uso de potências menores permite uma melhor distribuição do calor nos alimentos e faz com que os cremes mantenham sua cremosidade e que as carnes mais duras amoleçam.

PRECAUÇÕES PARA EVITAR A POSSÍVEL EXPOSIÇÃO EXCESSIVA À ENERGIA DE MICRO-ONDAS

- a) Não tente operar o Forno de Micro-ondas com a porta aberta, já que isto pode resultar na exposição perigosa à energia de Micro-ondas. É importante não anular ou adulterar as conexões de segurança.
- b) Não coloque qualquer objeto entre a face frontal do Micro-ondas e a porta ou permita que resíduos de sujeira ou detergente acumulem sobre as superfícies de vedação.
- c) Não opere o Micro-ondas se estiver danificado. É particularmente importante que a porta do Micro-ondas feche apropriadamente que não haja danos:
 - 01** Porta;
 - 02** Dobradiças e trincos (quebrados e soltos);
 - 03** Fechamento da porta e vedação das superfícies.

GUARDE ESTAS INSTRUÇÕES PARA CONSULTAS FUTURAS





2 INSTALANDO SEU MICRO-ONDAS

REQUISITOS PARA A INSTALAÇÃO

ADVERTÊNCIA

Risco de Lesão por Excesso de Peso

Use duas ou mais pessoas para mover e instalar o seu produto.
Não seguir essa instrução pode trazer danos à sua coluna ou ferimentos.

FERRAMENTAS E PEÇAS

Tenha à mão as peças e ferramentas necessárias antes de iniciar a instalação. Leia e siga as instruções fornecidas.

Peças fornecidas:

- Acabamento metálico (A) - 1 unidade
- Parafuso (B) - 2 unidades
- Parafuso (C) - 2 unidades

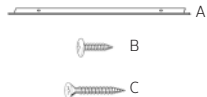

A instalação elétrica da residência deve atender aos requisitos das Normas Brasileiras NBR 5410 e estar preparada para a demanda deste produto. Veja a seção "Instalação Elétrica". É recomendado que todas as conexões elétricas sejam feitas por um instalador técnico qualificado.

REQUISITOS DO LOCAL

IMPORTANTE

Observe todas as normas aplicáveis.

- As dimensões do nicho/gabinete devem estar de acordo com o informado neste manual. As dimensões informadas proporcionam o espaço mínimo necessário para a instalação do Micro-ondas.
- É exigida uma tomada tripolar aterrada. Veja a seção "Instalação Elétrica".
- A caixa de disjuntores não pode estar localizada dentro do nicho de embutimento e deve estar em local acessível.
- A superfície de apoio do Micro-ondas deve ser sólida, nivelada e no mesmo plano do fundo da abertura do nicho/gabinete.





LOCAL E NICHOS DE INSTALAÇÃO

- O material do móvel, no qual o Micro-ondas será instalado, deve ser resistente ao calor (mín. 95°C).
- O nicho do móvel para instalar o Micro-ondas deve ter as dimensões indicadas nas figuras ao lado.
- Assegure-se de que toda a poeira, cavacos e pó de madeira, resultantes da preparação e da montagem do móvel, sejam removidos.
- Para assegurar a ventilação de resfriamento adequada, é importante deixar um espaço aberto atrás da unidade (veja item "Dimensões do nicho de instalação"). Quando terminar a instalação, o fundo do Micro-ondas deve ficar inacessível.
- Instale o Micro-ondas tomando cuidado para que as paredes do produto não entrem em contato direto com as paredes do móvel.

DIMENSÕES DO NICHOS DE INSTALAÇÃO

Opção 1 Instalação em um móvel tipo torre

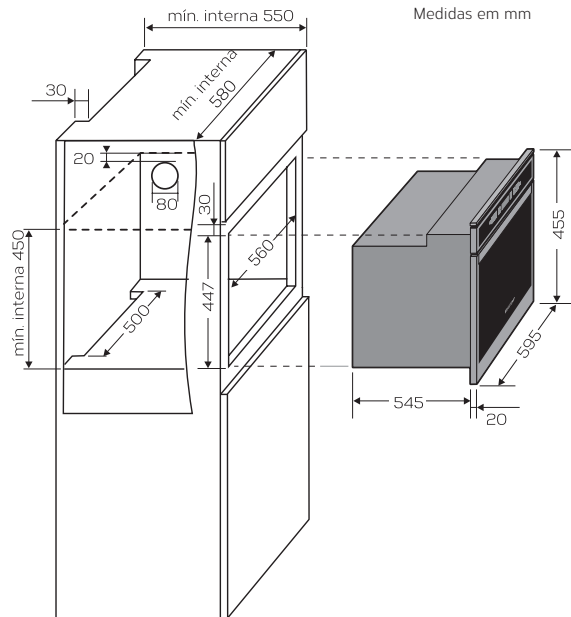

As medidas do recorte frontal do móvel devem ter: 560 mm de largura e 447 mm de altura.

As medidas mínimas internas do nicho devem ter:

Largura: 580 mm para que as laterais do produto fiquem distantes 4,5 mm de cada lado do móvel.

Altura: 450 mm para que o topo do produto fique distante 3 mm do móvel superior.

Profundidade: 550 mm para que a parte traseira do Micro-ondas fique distante 5 mm do móvel do nicho.

Nota:

Estas medidas devem ser rigorosamente seguidas por medida de segurança e para que seu Micro-ondas funcione corretamente.





Opção 2

Instalação em um móvel tipo torre abaixo de um Forno

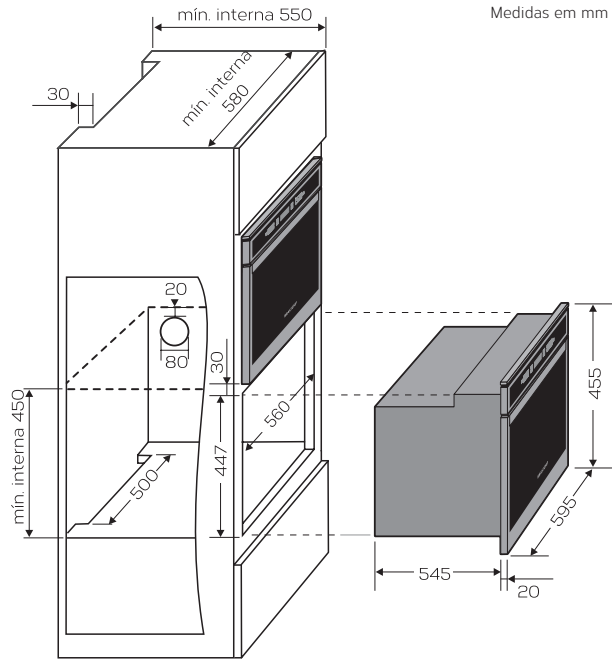

As medidas do recorte frontal do móvel devem ter: 560 mm de largura e 447 mm de altura. 51 mm de largura e 447 mm de altura.

As medidas mínimas internas do nicho devem ter:

Largura: 580 mm para que as laterais do produto fiquem distantes 4,5 mm de cada lado do móvel.

Altura: 450 mm para que o topo do produto fique distante 3 mm do móvel superior.

Profundidade: 550 mm para que a parte traseira do Micro-ondas fique distante 5 mm do móvel do nicho.

Nota:

Estas medidas devem ser rigorosamente seguidas por medida de segurança e para que seu Micro-ondas funcione corretamente.

IMPORTANTE

As configurações de Micro-ondas mais Forno e Cooktop mais Forno, definidas neste manual, são válidas somente entre produtos da marca Brastemp.





Opção 3

Instalação em Galeria - com mais de um móvel tipo torre

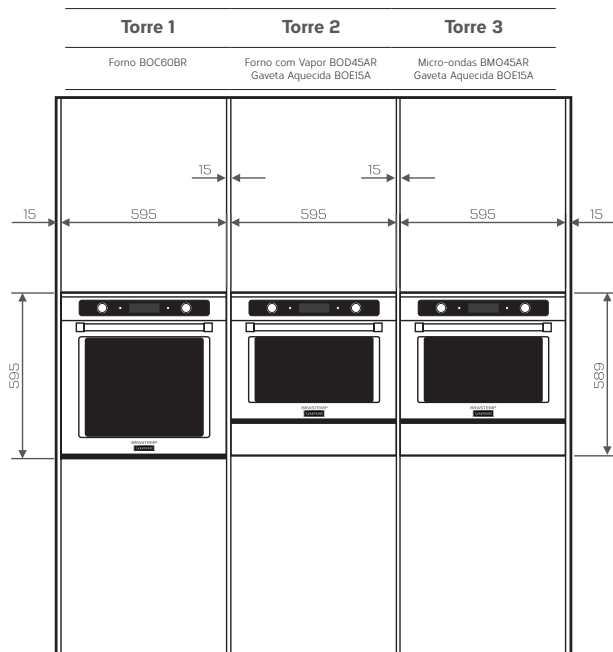

Medidas em mm

Medidas externas dos produtos para opção de instalação em Galeria:

Torre 1:

Largura: 595 mm

Altura: 595 mm

Profundidade: 550 mm

Torres 2 e 3:

Largura: 595 mm

Altura: 589 mm

Profundidade: 550 mm

Notas:

- A medidas internas dos nichos devem ser verificadas nos manuais que correspondem aos produtos a serem instalados.
- A medida final da galeria pode variar conforme a espessura do móvel.
- Para esta opção de instalação, a Gaveta Aquecida deve ser instalada sem os pés. Se o armário possuir uma porta abaixo da superfície de apoio, respeite uma distância mínima de 10 mm entre a porta e a base da Gaveta Aquecida.





LOCAL DA TOMADA

No momento da fabricação do nicho do produto, fique atento ao local da tomada. Ela deve estar em perfeito estado, ser exclusiva para ligar o seu Micro-ondas, estar acessível após a instalação e fora do nicho. A figura abaixo indica os locais apropriados para a sua posição.

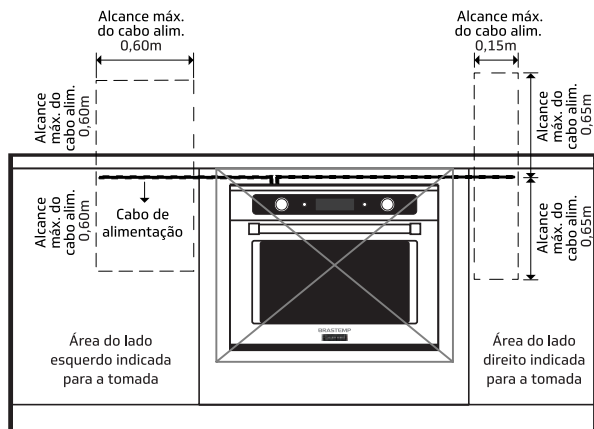

Nota:

Após a instalação do produto, a forma construtiva do móvel não deve permitir acesso nas laterais e na parte traseira do Micro-ondas (com exceção do furo lateral).

ATENÇÃO

Em caso de instalação abaixo de um Cooktop a gás, a Brastemp não recomenda a existência de um registro de gás no interior do nicho do Micro-ondas.

INSTALAÇÃO ELÉTRICA

⚠ ADVERTÊNCIA

Risco de Choque Elétrico

Desligue o disjuntor antes de efetuar qualquer manutenção no produto.

Recoloque todos os componentes antes de ligar o produto.

Não remova o pino de conexão terra. Ligue a uma tomada tripolar aterrada.

Não use adaptadores ou T's.

Não use extensões.

Não seguir estas instruções pode trazer risco de morte, incêndio ou choque elétrico.





- Seu Micro-ondas vem preparado para funcionar em 220 V. Certifique-se de que a tensão elétrica da sua residência corresponde à tensão elétrica do produto.

IMPORTANTE

- Nunca altere ou use o cabo de força de maneira diferente da recomendada. Se o cabo de alimentação estiver danificado, ele deve ser substituído pela **Rede de Serviços Brastemp**, a fim de evitar riscos. O serviço e as peças serão cobrados caso não sejam cobertos pela garantia.
- A instalação elétrica das tomadas onde o seu Micro-ondas será ligado deve estar dimensionada para uma corrente elétrica de 20 Amperes.
- Este produto possui uma potência de 2600 W. Assegure-se de que a tensão elétrica disponível na sua residência esteja de acordo com o exigido para a instalação deste produto (220V – fase-neutro ou fase-fase).
- Para sua segurança, é necessária a instalação de um fio terra, independentemente da tensão de alimentação do produto. Se necessário, consulte um eletricista especializado de sua confiança.
- O plugue do cabo de alimentação de seu produto está em conformidade com a NBR 14136/2002 do INMETRO e deve ser mantido.

- Não remova o pino de conexão terra.
- Ligue a uma tomada tripolar aterrada.
- Encaixe o Micro-ondas no móvel e verifique se o fornecimento de energia elétrica está normal.
- Não utilize tomadas múltiplas nem extensões.
- Coloque o Micro-ondas no vão do móvel, levantando-o pelos lados (alças) e prestando atenção para não deixar preso o cabo de alimentação.
- Certifique-se de que os fios elétricos de outros aparelhos próximos do Micro-ondas não entrem em contato com peças quentes nem fiquem na porta do Micro-ondas.
- A substituição do cabo de alimentação só deve ser realizada pela **Rede de Serviços Brastemp**.

PREPARANDO O PRODUTO

- Para evitar danos ao piso, apoie o Micro-ondas sobre o papelão antes da instalação. Não use o puxador ou qualquer parte da estrutura frontal para levantar o produto.
- Remova os materiais de embalagem.
- Remova os pacotes com manual e elementos de fixação, encontrados no interior do produto.
- Remova as prateleiras e outras peças soltas do interior do Micro-ondas.
- É imprescindível que um técnico especializado em instalações elétricas residenciais avalie as condições de aterramento e o correto dimensionamento da rede elétrica, onde o produto será instalado.





- Certifique-se de que a conexão elétrica e a bitola da fiação estejam adequadas e de acordo com as Normas Brasileiras.

Antes de solicitar a instalação do produto por um técnico treinado e certificado pela Brastemp, é necessário que os seguintes requisitos sejam atendidos:

- Preparação de um circuito (fiação e disjuntores) exclusivo para o produto. Recomenda-se utilizar disjuntor 20 ampères. Do quadro de distribuição até o ponto de instalação, utilize condutores de bitolas apropriadas. Todos os componentes utilizados na instalação devem ser aprovados pelo INMETRO. Esta caixa de disjuntores deve estar em local acessível (após a instalação) e próxima ao aparelho.
- A adequação dos condutores deve ser realizada por técnico especializado em instalações elétricas residenciais e deve seguir os requisitos da norma brasileira NBR 5410.
- É obrigatória a disponibilização de aterramento (conforme norma NBR 5410).

ADVERTÊNCIA

Risco de Lesão por Excesso de Peso

São necessários pelo menos duas pessoas para mover e instalar o Micro-ondas.

Não seguir essa orientação pode resultar em acidentes pessoais ou danos no produto.

INSTALANDO SEU MICRO-ONDAS

ACABAMENTO METÁLICO

Na parte superior da embalagem do produto encontra-se um acabamento metálico que deve ser instalado no nicho antes da instalação do Micro-ondas. Posicione acabamento metálico (A) como na imagem ao lado e fixe-a com os parafusos (B). Ela servirá como um acabamento para o móvel.

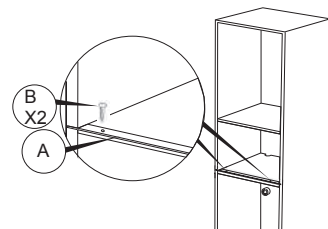

PREPARAÇÃO DO PRODUTO

- 01** Retire o produto da caixa e leve-o até o local da instalação.
- 02** Retire o isopor e possíveis resíduos que possam ficar na parte externa do produto.
- 03** Retire todos os acessórios que se encontram no interior do Micro-ondas.



INSTALAÇÃO NO NICHU

01 Levante o Micro-ondas usando as alças em cada lado, e introduza-o no gabinete (nicho).

02 Encaixe o Micro-ondas no vão do móvel que foi construído de acordo com o item "Dimensões do nicho de instalação" (página 9), de forma a permitir as conexões elétricas.

03 Tome cuidado para que o cabo de alimentação não fique pressionado pelo aparelho após o embutimento do mesmo, pois o contato com partes quentes pode danificar o cabo causando o risco de choque elétrico ou incêndio.

04 Centralize o Micro-ondas no nicho do gabinete antes da fixação final.

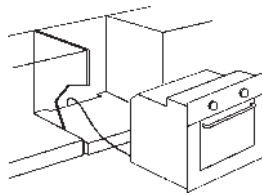

FIXAÇÃO DO PRODUTO NO NICHU

01 Para fazer a fixação do Micro-ondas, abra a porta do produto.

02 Usando uma furadeira com broca de 2 mm faça os dois furos no móvel, seguindo os furos existentes nas laterais do produto. Siga a indicação da figura 1.

03 Em seguida, coloque os dois parafusos (C) e aperte-os.



Figura 1



Figura 2

04 Ligue as conexões do Micro-ondas à rede elétrica.

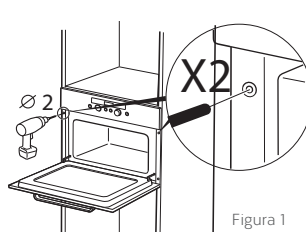
IMPORTANTE

Certifique-se que o produto tenha sido fixado corretamente. O não cumprimento desse procedimento pode causar a queda do Micro-ondas e danos ao usuário e ao produto.

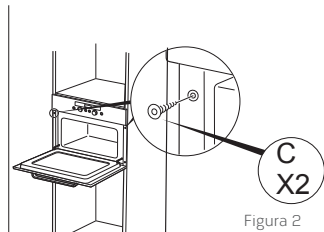



MONTAGEM DO PRATO GIRATÓRIO

01 Posicione o guia do prato giratório na parte inferior da cavidade.



02 Encaixe o suporte do prato giratório e coloque o prato sobre ele.



03 Com a mão, verifique se o prato está bem instalado no produto.



* Imagens meramente ilustrativas.





3 CONHECENDO SEU MICRO-ONDAS



CONHECENDO OS ACESSÓRIOS

Existem vários acessórios disponíveis no mercado. Antes de comprá-los, certifique-se de que são adequados para serem utilizados com micro-ondas.

Sempre é importante verificar as instruções dos fabricantes destes recipientes.

Certifique-se de que os utensílios a serem utilizados são resistentes ao calor do Micro-ondas e permitem que as micro-ondas passem através deles.

Tome cuidado para que os alimentos ou utensílios não entrem em contato com as paredes / interior do Micro-ondas.

Se acessórios com partes metálicas entrarem em contato com o interior do Micro-ondas, enquanto este estiver em funcionamento, ocorrerá uma faísca e o Micro-ondas poderá ficar danificado.

IMPORTANTE

Antes de ligar o Micro-ondas certifique-se sempre de que o prato giratório consegue rodar livremente.

ITENS OBRIGATÓRIOS

Suporte do Prato Giratório

Utilize o suporte do prato giratório por baixo do prato giratório. Nunca coloque quaisquer outros utensílios no mesmo. Monte o suporte do prato giratório no Micro-ondas.

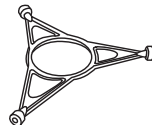

Prato Giratório

Utilize o prato giratório com todos os métodos de cozimento. Este prato recolhe os respingos de líquidos e as partículas de comida que poderiam manchar e sujar o interior do Micro-ondas. Coloque-o no respectivo suporte.





ACESSÓRIOS

Assadeira

Use a assadeira quando cozinhar na Função Convecção.

Nunca use este acessório em uma Função com micro-ondas, pois por ser metálico gerará ignição e/ou incêndio.



Suporte Metálico

Utilize o suporte metálico sempre que utilizar a função Grill.

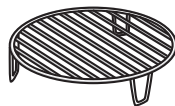

Pegador do Prato Crisp

Utilize o pegador especial para retirar o prato Crisp quente do Micro-ondas.

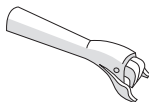

Prato Crisp

Coloque os alimentos diretamente no prato Crisp. Quando utilizá-lo, use sempre o prato giratório de vidro como suporte. Não coloque quaisquer utensílios no prato Crisp já que este aquecerá rapidamente e poderá danificar o utensílio.



O prato Crisp pode ser preaquecido antes de ser utilizado (máx. 3 min.). Use sempre a função Crisp para preaquecê-lo.

Vaporeira

A Vaporeira possui 3 peças: a base, a grade intermediária e a tampa. Para fazer alimentos como peixe, legume e batatas utilize as 3 peças juntas.

Para preparar alimentos como arroz e massas utilize apenas a base e a tampa.

Lembre-se de sempre colocar a Vaporeira no prato giratório.



Tampa

A tampa é utilizada para cobrir alimentos durante o processo de cozimento ou de aquecimento apenas com micro-ondas. Ajuda a diminuir os respingos e reter a umidade dos alimentos, bem como a reduzir o tempo de cozimento.

Use a tampa para realizar o aquecimento de alimentos em dois níveis.

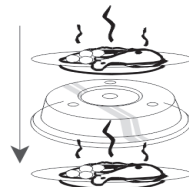



CONHECENDO O PAINEL

A figura abaixo mostra a descrição do painel de controle e a identificação de cada um dos botões e teclas disponíveis.



1 Botão **Multifunção**: Acessa o menu para selecionar a função desejada.

2 Tecla **Ligar/Desligar**: Liga e desliga o micro-ondas.

3 Tecla **Voltar**: Retorna à tela anterior.

4 **Visor**.

5 Tecla **OK**: Seleciona a opção escolhida e segue para a próxima tela.

6 Tecla **Iniciar**: Inicia o aquecimento.

7 Botão de **Ajuste (+/-)**: Utilize-o para percorrer os menus, ajustar tempo, quantidade e outras funções.

CONFIGURANDO E TESTANDO O MICRO-ONDAS

Ao ligar o seu micro-ondas pela primeira vez aparecerá uma tela para a seleção do idioma. Pressione a tecla **OK** **5** para iniciar a seleção e em seguida use o **botão Ajuste (+/-)** **7** para encontrar o idioma desejado. Para confirmar a seleção, pressione novamente a tecla **OK** **5**. Em seguida, o visor solicitará a definição da hora. Com o botão de **Ajuste (+/-)** **7** configure a hora correta e pressione a tecla **OK** **5**. O micro-ondas desligará automaticamente após a configuração da hora.

- Gire a tecla **Ligar/Desligar** **1** para ligá-lo.
- Abra a porta do forno e coloque um copo com água limpa e fria sobre o prato giratório.
- Feche a porta do forno.
- Selecione a opção MANUAL e pressione a tecla **OK** **5**. Em seguida, selecione a função Micro-ondas e pressione **OK** **5**. Ajuste **5** tempo de 10 segundos, seguido de **OK** **5**.
- Pressione a tecla de **Iniciar** **6**.
- Para verificar o sistema de segurança do seu forno, abra a porta durante seu funcionamento. Ele deve parar de funcionar. **Este procedimento deve ser utilizado sempre que você quiser interromper temporariamente o funcionamento sem cancelar a programação.**
- Para retomar o funcionamento do ponto onde foi interrompido, feche a porta do forno e pressione a tecla **Iniciar** **6**.
- Ao finalizar seu funcionamento, o forno emite um 'bip'. O 'bip' é emitido de 30 em 30 segundos, caso a porta do forno não seja aberta, lembrando o consumidor de retirar o alimento de dentro do forno.





4 USANDO SEU MICRO-ONDAS

Siga as orientações abaixo para utilizar todas as funções disponíveis no seu micro-ondas Brastemp.

A figura abaixo mostra a descrição do painel de controle e a identificação de cada um dos botões e teclas disponíveis.

As instruções serão dadas pela repetição das teclas conforme abaixo identificadas.



PROTEÇÃO DE AQUECIMENTO

Essa função é ativada caso seja finalizado um cozimento e o alimento não seja retirado imediatamente. Após 1 minuto do fim do cozimento, se a porta do produto não for aberta, ele travará as teclas de programação.

Caso deseje continuar o cozimento do alimento, é necessário abrir e fechar a porta para destravar as teclas.

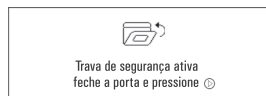

GRAU DE COZIMENTO (APENAS NAS FUNÇÕES AUTOMÁTICAS)

O grau de cozimento está disponível em grande parte das funções automáticas. Você tem a possibilidade de controlar o resultado final utilizando a função GRAU DE COZIMENTO.

Esta funcionalidade permite ajustar o nível ideal para o seu preparo.

Ao utilizar uma das Funções Automáticas, o Micro-ondas escolhe o grau de cozimento pré-definido, que normalmente proporciona o melhor resultado. No entanto, se o alimento ficar muito quente para ser imediatamente servido, você pode ajustar o grau de cozimento facilmente da próxima vez que utilizar a mesma função. Esse ajuste é feito selecionando um nível do grau de cozimento de uma Função Especial, com o botão de **Ajuste (+/-)** antes de pressionar a tecla **Iniciar**.

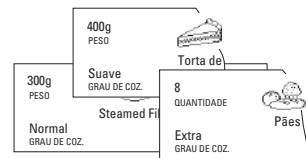

GRAU DE PREPARAÇÃO	
NÍVEL	EFEITO
Extra	Fornece maior grau de cozimento
Normal	Valor normal predefinido
Suave	Fornece menor grau de cozimento





MENSAGENS

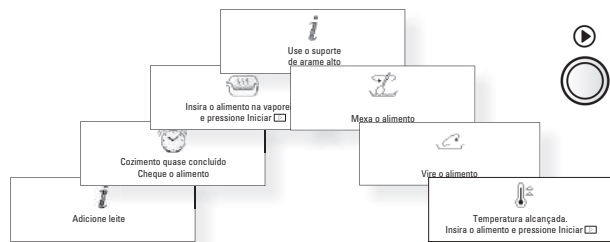

Ao utilizar diversas funções, o Micro-ondas poderá parar e solicitar que execute uma ação ou indicar o acessório mais adequado. Sempre que surgir uma mensagem:

- Abra a porta (se necessário).
- Execute a ação (se necessário).
- Feche a porta e reinicie pressionando a tecla **Iniciar**.

RESFRIAMENTO

Sempre que uma função é concluída, o Micro-ondas inicia um procedimento de resfriamento dos componentes eletrônicos internos ao produto. Isso é normal, e não resfriará o alimento. Após este procedimento o Micro-ondas desliga-se automaticamente. O procedimento de resfriamento pode ser interrompido através da abertura e fechamento da porta e não provocará nenhum dano ao Forno.

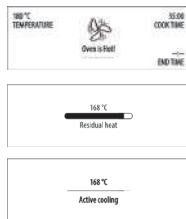

FAVORITOS

Para aumentar a facilidade de utilização, o Micro-ondas organiza automaticamente uma lista de atalhos mais utilizados pelo usuário.

Quando começar a utilizar o Micro-ondas, a lista consistirá em 10 posições vazias assinaladas como FAVORITO. À medida que for utilizando o Micro-ondas, este começará a preencher automaticamente a lista com os atalhos das funções mais frequentemente utilizadas.

Ao entrar no menu Favoritos, a função mais utilizada estará pré-selecionada e posicionada como Favorito #1.

Nota: a ordem das funções apresentadas no menu Favoritos será automaticamente alterada de acordo com a frequência de uso.

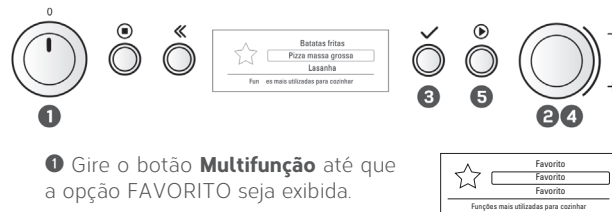

1 Gire o botão **Multifunção** até que a opção FAVORITO seja exibida.

2 Gire o botão de **Ajuste (+/-)** para selecionar uma das opções de FAVORITO.





A função utilizada de forma mais frequente estará pré-selecionada.

- Pressione a tecla **OK** para confirmar a seleção.
- Utilize o botão **Ajuste (+/-)** e a tecla **OK** para efetuar os ajustes necessários.
- Pressione a tecla **Iniciar**.

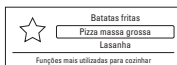
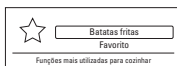

LIGAR/DESLIGAR

Para ligar ou desligar o aparelho, utilize a tecla **Ligar/Desligar** ou simplesmente gire o botão **Multifunção**.

Quando o aparelho é ligado, todos os botões e teclas funcionam normalmente e o relógio de 24 horas não é apresentado no visor.

Quando o aparelho é desligado, o relógio de 24 horas é apresentado.

Nota: o comportamento do Micro-ondas pode diferir do descrito acima, dependendo do fato de a função MODO ECOLÓGICO estar ligada ou desligada. As descrições presentes neste manual de instruções assumem que o Micro-ondas está ligado.



ALTERAR AS DEFINIÇÕES

Quando o aparelho for ligado pela primeira vez, irá solicitar a configuração do idioma e do relógio.

Após uma falha de energia, o relógio fica intermitente e necessita ser novamente ajustado.

O Micro-ondas possui diversas funções que podem ser ajustadas de acordo com o seu gosto pessoal.



- Gire o botão **Multifunção** até que DEFINIÇÕES seja exibida.
- Gire o botão de **Ajuste (+/-)** para escolher uma das definições que deseja ajustar.





IDIOMA



1 Pressione a tecla **OK**.

2 Gire o botão **Ajuste (+/-)** para selecionar um dos idiomas disponíveis.

3 Pressione novamente a tecla **OK** para confirmar a alteração.

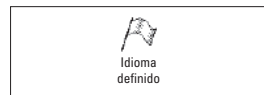
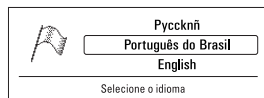

3 Gire o botão **Ajuste (+/-)** para ajustar o relógio de 24 horas.

4 Pressione novamente a tecla **OK** para confirmar a alteração. O relógio fica ajustado e em funcionamento.



IMPORTANTE

Caso o relógio do produto apresente variação no horário mostrado no visor (atrasado ou adiantado) realize o ajuste do horário. Isso ocorre devido às variações no abastecimento de energia do local onde o produto está instalado.

AJUSTE DO RELÓGIO



1 Gire o botão **Ajuste (+/-)** até que a opção TEMPO seja exibida.

2 Pressione a tecla **OK** (os dígitos começam a piscar).





AJUSTE DO VOLUME



- 1 Gire o botão **Ajuste (+/-)** até que a opção **VOLUME** seja exibida.
- 2 Pressione a tecla **OK**.
- 3 Gire o botão **Ajuste (+/-)** para definir o volume para alto, médio, baixo ou silêncio.
- 4 Pressione novamente a tecla **OK** para confirmar a alteração.

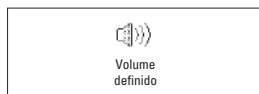
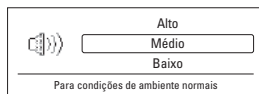

LUMINOSIDADE



- 1 Gire o botão **Ajuste (+/-)** até que a opção **LUMINOSIDADE** seja exibida.
- 2 Pressione a tecla **OK**.
- 3 Gire o botão **Ajuste (+/-)** para definir o nível de luminosidade mais adequado à sua preferência.
- 4 Pressione a tecla **OK** novamente para confirmar a seleção.

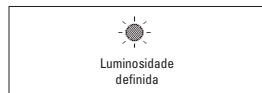
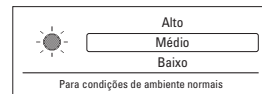

MODO ECOLÓGICO



- 1 Gire o botão **Ajuste (+/-)** até que a opção **MODO ECOLÓGICO** seja exibida.





2 Pressione a tecla **OK**.

3 Gire o botão **Ajuste (+/-)** para ativar ou desativar o modo ECO.

4 Pressione novamente a tecla **OK** para confirmar a alteração.

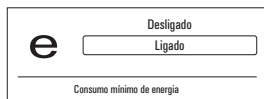

Quando a função MODO ECOLÓGICO está ligada, o visor diminui a luminosidade do painel automaticamente após um determinado período de tempo para poupar energia. O visor acenderá automaticamente sempre que se pressionar uma tecla ou se abrir a porta do Micro-ondas.

Quando a função MODO ECOLÓGICO estiver desligada, o visor não será desligado e o relógio de 24 horas estará sempre visível.

AUMENTAR TEMPO DURANTE O COZIMENTO

Assim que o processo de cozimento tiver sido iniciado:

- O tempo pode ser facilmente aumentado em intervalos de 30 segundos, pressionando a tecla **Iniciar**. Cada vez que a tecla **Iniciar** for pressionada, aumentará o tempo em 30 segundos.
- Você também pode aumentar ou diminuir o tempo girando o botão de **Ajuste (+/-)**.

Ao girar o botão de **Ajuste (+/-)**, poderá percorrer os diversos parâmetros e selecionar o parâmetro que pretende alterar.



- Pressione a tecla **OK**, para selecionar e ativar o parâmetro a ser alterado (começará a piscar). Gire o botão de **Ajuste (+/-)** para alterar a definição.
- Pressione a tecla **OK** novamente para confirmar a seleção. O Micro-ondas continua automaticamente com a nova definição.
- Ao pressionar a tecla **Voltar**, você pode retornar diretamente para o último parâmetro que você alterou.

TIMER DE COZINHA

Utilize esta função sempre que necessitar de um timer de cozinha para medir o tempo exato em vários procedimentos.

Esta função só está disponível quando o Micro-ondas é desligado ou se encontra no modo de espera. Um sinal sonoro será emitido sempre que o timer tiver concluído a contagem decrescente.

Se pressionar a tecla **Ligar/Desligar** antes do timer terminar a contagem, desativará o timer.





1 Desligue o Micro-ondas, girando o botão Multifunção para a posição zero (0) ou pressionando a tecla **Ligar/Desligar**.

2 Pressione a tecla **OK**.

3 Gire o botão **Ajuste (+/-)** para ajustar o tempo desejado no timer.

4 Pressione a tecla **OK** para iniciar a contagem decrescente do timer.



Nota: se o micro-ondas estiver no modo silencioso, o sinal sonoro não será emitido. Altere as definições de volume para utilizar o timer.

COZINHAR E AQUECER COM A FUNÇÃO MICRO-ONDAS

Utilize esta função para cozinhar e aquecer normalmente legumes, peixe, batatas e carne.

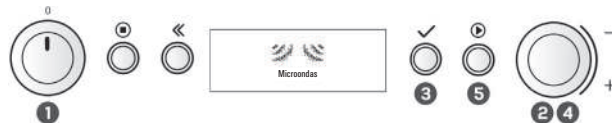

1 Gire o botão **Multifunção** até que a opção MICROONDAS seja exibida

2 Gire o botão **Ajuste (+/-)** para definir o tempo de aquecimento.

3 Pressione a tecla **OK** para confirmar a definição.

4 Gire o botão **Ajuste (+/-)** para definir o nível de potência das micro-ondas.

5 Pressione a tecla **Iniciar**.

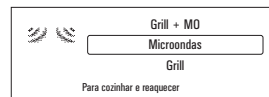



NÍVEL DE POTÊNCIA (APENAS FUNÇÃO MICRO-ONDAS)	
POTÊNCIA	USO SUGERIDO
900 W	Aquecer bebidas, água, sopas, café, chá ou outros alimentos com elevado conteúdo de água. Se os alimentos contiverem ovos ou cremes, selecione uma potência inferior.
750 W	Cozimento de legumes, carne, etc.
650 W	Cozimento de peixe.
500 W	Preparos mais delicados, por exemplo, molhos com elevado grau de proteínas, queijo e pratos com ovos.
350 W	Cozinhar legumes recheados, derreter manteiga e chocolate.
160 W	Descongelar. Derreter manteiga, queijos.
90 W	Amolecer sorvetes.

IMPORTANTE

Não utilize o prato Crisp, o suporte metálico e/ou assadeira que acompanham este produto durante a função MICRO-ONDAS.



JET START

Esta função é utilizada para o aquecimento rápido de alimentos com um elevado conteúdo de água, tais como: sopas claras, café ou chá.

Esta função só está disponível quando o Forno é desligado ou se encontra no modo de espera enquanto o botão **Multifunção** está na posição da Função MICROONDAS.



- 1 Gire o botão **Multifunção** até que a função MICRO-ONDAS seja exibida.
- 2 Pressione a tecla **Ligar/Desligar**.
- 3 Pressione a tecla **Iniciar** para iniciar automaticamente com o nível de potência máximo de micro-ondas e com o tempo de cozimento ajustado para 30 segundos





FUNÇÃO CRISP

A função CRISP é utilizada para deixar a superfície dos alimentos crocante. Utilize esta função para aquecer e cozinhar pizzas e outras preparações em que deseje conferir crocância e douramento. Serve ainda para fritar bacon e ovos, salsichas, hambúrgueres etc.

O Forno trabalha automaticamente com a função Micro-ondas e o grill de modo a aquecer o prato Crisp. Deste modo, o prato Crisp atingirá rapidamente a sua temperatura de funcionamento e começará a aquecer e gratinar os alimentos.



1 Gire o botão **Multifunção** até que a opção CRISP seja exibida.

2 Gire o botão de **Ajuste (+/-)** para definir o tempo de cozimento.

3 Pressione a tecla **Iniciar**.

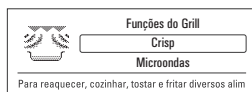

- Certifique-se de que o prato Crisp esteja corretamente posicionado no centro do prato giratório de vidro.
- O Forno e o prato Crisp ficam muito quentes ao utilizar esta função.
- Não coloque o prato Crisp quente em superfícies sensíveis ao calor.
- Seja cuidadoso, não toque na resistência do grill.
- Utilize luvas para fornos ou o pegador especial para retirar o prato Crisp quente.
- Utilize apenas o prato Crisp que acompanha o produto. E lembre-se: o alimento deverá ser colocado diretamente no mesmo, não se devendo utilizar filmes plásticos e outras embalagens nesta função.

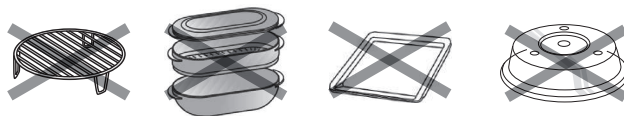

FUNÇÃO GRILL

Utilize esta função para dourar e gratinar alimentos como lasanhas e outros assados. Utilize o suporte metálico que acompanha este produto sempre que utilizar esta função. Ele aproxima o alimento da resistência elétrica, melhorando a performance do seu produto.



- 1 Gire o botão **Multifunção** até que a opção **FUNÇÕES DO GRILL** seja exibida.
- 2 Gire o botão de **Ajuste (+/-)** até surgir no visor a opção **GRILL**.
- 3 Pressione a tecla **OK** para confirmar a definição.
- 4 Gire o botão de **Ajuste (+/-)** para definir o tempo de cozimento.
- 5 Pressione a tecla **OK** para confirmar a definição.

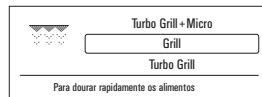

6 Gire o botão de **Ajuste (+/-)** para definir o nível de potência do grill.

7 Pressione a tecla **Iniciar**.

- Coloque o alimento no suporte metálico.
- Certifique-se de que os utensílios utilizados nesta função são resistentes ao calor e adequados para utilização num Forno de Micro-ondas.
- Não utilize utensílios de plástico para grelhar, pois poderão derreter. Os utensílios de madeira ou de papel também não são adequados. Verifique as instruções dos fabricantes destes utensílios.

SELEÇÃO DO NÍVEL DE POTÊNCIA

Faça um preaquecimento do grill durante 3 a 5 minutos no nível de potência do grill **ALTA**.

GRILL	
USO SUGERIDO	POTÊNCIA
Torradas de queijo, pedaços de peixe e hambúrgueres	Alta
Salsichas e grelhados	Média
Dourar ligeiramente as superfícies dos alimentos	Baixa





FUNÇÃO TURBO GRILL

Utilize esta função para cozinhar e ao mesmo tempo dourar alimentos como frango, frutas e gratinado de legumes. Coloque o alimento no suporte metálico.



1 Gire o botão **Multifunção** até que a opção **FUNÇÕES DO GRILL** seja exibida.

2 Gire o botão de **Ajuste (+/-)** até surgir no visor a opção **TURBO GRILL**.

3 Pressione a tecla **OK** para confirmar a sua seleção.

4 Gire o botão de **Ajuste (+/-)** para definir o tempo de cozimento.

5 Pressione a tecla **OK** para confirmar a definição.

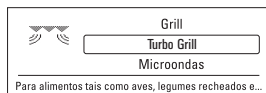

6 Gire o botão de **Ajuste (+/-)** para definir o nível de potência do grill.

7 Pressione a tecla **Iniciar**.

- Certifique-se de que os utensílios utilizados são resistentes ao calor e adequados para utilização num Forno de Micro-ondas antes de grelhar com eles.
- Não utilize utensílios de plástico para grelhar, pois poderão derreter. Os utensílios de madeira ou de papel também não são adequados. Verifique as instruções dos fabricantes destes utensílios.

SELEÇÃO DO NÍVEL DE POTÊNCIA

FUNÇÃO TURBO GRILL	
USO SUGERIDO	POTÊNCIA
Frango gratinado	Alta
Gratinado de batata	Alta
Gratinado de tomate	Média
Frutas gratinadas	Baixa
Dourar superfície de alimentos	Baixa





FUNÇÃO TURBO GRILL + MICRO

Utilize esta função para cozinhar e ao mesmo tempo dourar alimentos como lasanha, peixe e gratinado de batatas.



1 Gire o botão **Multifunção** até que a opção FUNÇÕES DO GRILL seja exibida.

2 Gire o botão de **Ajuste (+/-)** até surgir no visor a opção TURBO GRILL + MICRO.

3 Pressione a tecla **OK** para confirmar a sua seleção.

4 Gire o botão de **Ajuste (+/-)** para definir o tempo de cozimento.

5 Pressione a tecla **OK** para confirmar a definição.

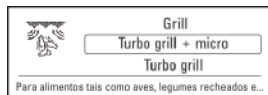

6 Gire o botão de **Ajuste (+/-)** para definir o nível de potência do Turbo Grill.

7 Pressione a tecla **OK** para confirmar a definição.

8 Gire o botão de **Ajuste (+/-)** para definir o nível de potência do micro-ondas.

9 Pressione a tecla **Iniciar**.



SELEÇÃO DO NÍVEL DE POTÊNCIA

- Coloque o alimento no suporte metálico ou no prato giratório.
- Selecione o nível máximo de potência da Função Micro-ondas ao usar o Turbo Grill.
- Combinações são limitadas aos níveis predefinidos de fábrica.





FUNÇÃO TURBO GRILL + MICRO

USO SUGERIDO	POTÊNCIA DO GRILL	POTÊNCIA DO MICRO-ONDAS
Lasanha	Média	350 - 500 W
Gratinado de batata	Média	500 - 650 W
Gratinado de peixe	Alta	350 - 500 W
Maças assadas	Média	160 - 350 W
Gratinado congelado	Alta	160 - 350 W

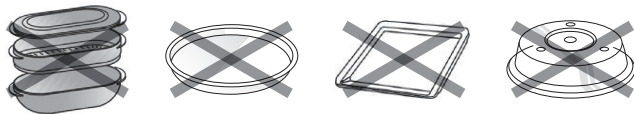

PREAQUECIMENTO RÁPIDO

Use esta função para preaquecer o forno vazio. O preaquecimento é sempre realizado com o forno vazio, assim como faria em um forno convencional antes de cozinhar ou assar.



1 Gire o botão **Multifunção** até que a opção **FUNÇÕES COM CONVECÇÃO** seja exibida.

2 Gire o botão de **Ajuste (+/-)** até surgir no visor a opção **AQUECIMENTO RÁPIDO**.

3 Pressione a tecla **OK** para confirmar a seleção.

4 Gire o botão de **Ajuste (+/-)** para definir a temperatura.

5 Pressione a tecla **Iniciar**.

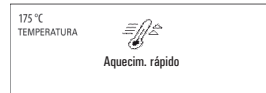
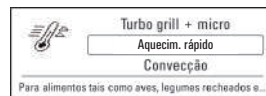



- Não coloque alimentos no forno antes ou durante o preaquecimento do forno. Eles serão queimados pelo calor intenso. Uma vez iniciado o processo de aquecimento, a temperatura pode ser facilmente ajustada usando o botão de Ajuste (+/-).
- Quando a temperatura definida é atingida, o forno mantém a temperatura ajustada por 10 minutos antes de desligar. Durante este tempo, estará aguardando você inserir o alimento e escolher uma das FUNÇÕES COM CONVECÇÃO para começar a cozinhar.

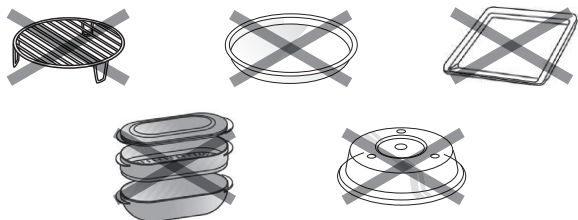

CONVECÇÃO

Use esta função para cozinhar merengues, pastéis, bolos, suflês, aves e carnes assadas.

Sempre coloque o alimento no suporte metálico para permitir que o ar circule adequadamente ao redor do alimento. Use a assadeira quando assar itens pequenos, como pãezinhos.



1 Gire o botão **Multifunção** até que a opção **FUNÇÕES COM CONVECÇÃO** seja exibida.

2 Pressione a tecla **OK** para confirmar a seleção.

3 Gire o botão de **Ajuste (+/-)** para selecionar o tempo de cozimento.

4 Pressione a tecla **OK** para confirmar a seleção.

5 Gire o botão de **Ajuste (+/-)** para definir a temperatura.

6 Pressione a tecla **Iniciar**.

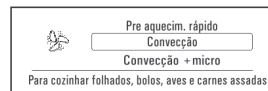

- Uma vez que o processo de aquecimento tenha iniciado, o tempo de cozimento pode ser facilmente ajustado com o botão de **Ajuste (+/-)**.
- Use o botão **Voltar** para ajustar a temperatura final.





ALIMENTO	ACESSÓRIO	TEMPERATURA DO MICRO-ONDAS	TEMPO DE COZIMENTO
Rosbife, médio (1.3-1.5 kg)	Prato com suporte metálico	170-180 °C	40-60 min
Porco assado (1.3-1.5 kg)	Prato com suporte metálico	160-170 °C	70-80 min
Frango assado (1.0-1.2 kg)	Prato com suporte metálico	210-220 °C	50-60 min
Bolo / Pão de ló pesado)	Prato de bolo com suporte metálico	160-170 °C	50-60 min
Bolo /Pão de ló (leve)	Prato de bolo com suporte metálico	170-180 °C	30-40 min
Biscoitos	Assadeira	Forno preaquecido a 170-180 °C	10-12 min
Pão	Assadeira com suporte metálico	Forno preaquecido a 180-200 °C	30-35 min
Pãozinho	Assadeira	Forno preaquecido a 210-220 °C	10-12 min
Merengues	Assadeira	Forno preaquecido a 100-120 °C	40-50 min

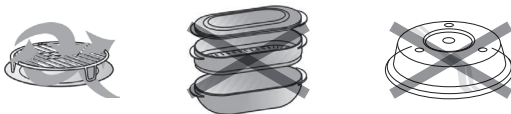



CONVECÇÃO + MICRO

Use esta função para assar carnes, aves e batatas recheadas, alimentos congelados, bolos, massas, peixes e pudins.



1 Gire o botão **Multifunção** até que a opção **FUNÇÕES COM CONVECÇÃO** seja exibida.

2 Gire o botão de **Ajuste (+/-)** para encontrar a função **CONVECÇÃO + MICRO**.

3 Pressione a tecla **OK** para confirmar a seleção.

4 Gire o botão de **Ajuste (+/-)** para definir o tempo de cozimento.

5 Pressione a tecla **OK** para confirmar a seleção.

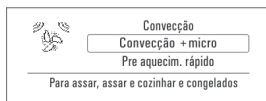

6 Gire o botão de **Ajuste (+/-)** para definir a temperatura.

7 Pressione a tecla **OK** para confirmar a sua seleção.

8 Gire o botão de **Ajuste (+/-)** para definir o nível de potência do micro-ondas.

9 Pressione a tecla **Iniciar**.

• Uma vez que o processo de aquecimento tenha iniciado, o tempo de cozimento pode ser facilmente ajustado com o botão de **Ajuste (+/-)**.

• Use o botão **Voltar** para ajustar a temperatura final.

• Sempre coloque o alimento no suporte metálico para permitir que o ar circule adequadamente ao redor do alimento.

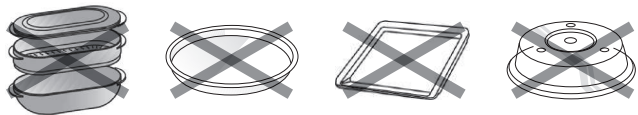



- Selecione o nível máximo de potência da Função Micro-ondas possível ao usar o Turbo Grill. As combinações são limitadas a um nível predefinido de fábrica.

CONVECÇÃO + MICRO	
POTÊNCIA	USO SUGERIDO
350 W	Aves, peixes e gratinados
160 W	Assados
90 W	Pães e bolos
0 W	Dourar ligeiramente as superfícies dos alimentos

MANTER AQUECIDO

Use esta função para manter a comida recém cozida na temperatura para servir. Alimentos adequados são carne, frituras e tortas.



- 1 Gire o botão **Multifunção** até que a opção **MANTER AQUECIDO** seja exibida.



- 2 Gire o botão de **Ajuste (+/-)** para ajustar o tempo de funcionamento.

- 3 Pressione a tecla **Iniciar**.

- Sempre coloque o alimento no suporte metálico para permitir que o ar circule adequadamente ao redor do alimento.



- Essa função pode ser interrompida a qualquer momento, abrindo a porta do forno. Ele fará uma pausa enquanto você verifica o alimento.

- Para continuar, feche a porta e pressione a tecla **Iniciar** novamente. A duração máxima é de 90 minutos.

- Se o forno estiver quente após o cozimento, deixe-o esfriar antes de usar novamente esta função. Isto evita que o alimento fique cozido demais.





DESCONGELAMENTO MANUAL

Siga o procedimento COZINHAR E AQUECER COM A FUNÇÃO MICRO-ONDAS (pág. 26) e selecione o nível de potência de 160 W sempre que descongelar manualmente.

Verifique e inspecione os alimentos frequentemente. A experiência fará com que consiga obter os tempos corretos para as diferentes quantidades de alimentos.

- Alimentos congelados em sacos de plástico, películas de plástico ou embalagens de papelão podem ser colocados diretamente no forno, desde que a embalagem não tenha partes metálicas (por exemplo, fios ou laços de metal) e desde que haja informação clara do fabricante indicando a possibilidade de uso de Micro-ondas.
- A forma da embalagem altera o tempo de descongelamento. Embalagens finas descongelam mais depressa do que um bloco profundo.
- Separe os pedaços à medida que começarem a descongelar.
- Os pedaços individuais descongelam mais facilmente.
- Vire grandes pedaços na metade do processo de descongelamento.
- Alimentos cozidos, ensopados e molhos de carne descongelam melhor se mexidos durante o tempo de descongelamento.
- É aconselhável não descongelar completamente os alimentos no Micro-ondas e permitir que o processo de descongelamento termine com o produto desligado, isso melhora o resultado, já que a temperatura será distribuída de forma uniforme no alimento.

DESCONGELAMENTO E AQUECIMENTO DE PÃES

Use esta função para descongelar e aquecer rapidamente pães, baguetes e croissants.



1 Gire o botão **Multifunção** até que a opção **AUTOMÁTICO** seja exibida.

2 Gire o botão de **Ajuste (+/-)** para selecionar opção **DESCONG / AQUECER PÃO**.

3 Pressione a tecla **OK** para confirmar a seleção.

4 Gire o botão de **Ajuste (+/-)** para definir o peso.

5 Pressione a tecla **OK** para confirmar a seleção.

6 Pressione a tecla **Iniciar**.

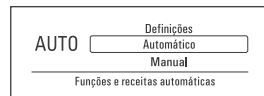



DESCONGELAMENTO RÁPIDO

Utilize esta função para descongelar carnes, aves, peixes, legumes e pães.

Coloque sempre o alimento no prato giratório.



1 Gire o botão **Multifunção** até que a opção **DESCONG. RÁPIDO** seja exibida.

2 Gire o botão de **Ajuste (+/-)** para selecionar o alimento.

3 Pressione a tecla **OK** para confirmar a seleção.

4 Gire o botão de **Ajuste (+/-)** para definir o peso.

5 Pressione a tecla **Iniciar**.

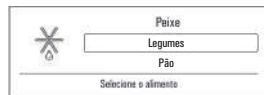
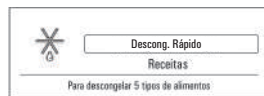

A função **DESCONGELAMENTO RÁPIDO** só deve ser utilizada se o peso líquido do alimento se situar entre 100 g e 3.0 kg.

PESO

Nesta função é preciso indicar o peso líquido do alimento. O Forno calcula, então, automaticamente, o tempo necessário para concluir o processo.

Se o peso for inferior ou superior ao peso recomendado, siga o procedimento **COZINHAR E AQUECER COM MICRO-ONDAS** (pág. 26) e selecione 160 W para descongelar.



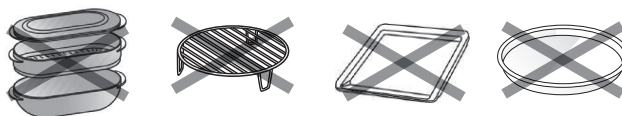

ALIMENTOS CONGELADOS

Se o alimento não estiver completamente congelado, selecione um peso inferior para o alimento.

Se o alimento estiver mais frio do que a temperatura de congelamento (-18°C), selecione um peso superior para o alimento.





ALIMENTO	SUGESTÕES
 Carne (100 g a 2,0 kg)	Pedaços de carne, costelas, bifes ou assados. Vire o alimento quando for solicitado pelo Forno.
 Aves (100 g a 3,0 kg)	Frango inteiro, frango em pedaços ou filés de frango. Vire o alimento quando for solicitado pelo Forno.
 Peixe (100 g a 2,0 kg)	Inteiro, postas ou filés. Vire o alimento quando for solicitado pelo Forno.
 Legumes (100 g a 2,0 kg)	Legumes, ervilhas, brócolis etc. Vire o alimento quando for solicitado pelo Forno.
 Pão (100 g a 2,0 kg)	Bolos e todo tipo de pães. Vire o alimento quando for solicitado pelo Forno.

Para alimentos não indicados na tabela e se o peso for inferior ou superior ao peso recomendado, siga o procedimento “Cozinhar e Aquecer com o Micro-ondas” (página 26) e escolha 160 W para descongelar.



FUNÇÕES ESPECIAIS

AQUECIMENTO ESPECIAL

Utilize esta função quando aquecer refeições prontas, estejam elas congeladas, frias ou em temperatura ambiente. Coloque os alimentos numa travessa ou prato resistente ao calor e próprio para Fornos de Micro-ondas.



1 Gire o botão **Multifunção** até que a opção **FUNÇÕES ESPECIAIS** seja exibida.

2 Gire o botão de **Ajuste (+/-)** até que **AQUECIMENTO ESPECIAL** seja exibido.

3 Pressione a tecla **OK** para confirmar a seleção.

4 Pressione a tecla **Iniciar**.

Nota: Não interrompa o programa.

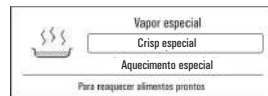

- O peso líquido deverá situar-se entre os 250 - 600 g sempre que utilizar esta função. Se não, deverá considerar a utilização da função manual para obter o melhor resultado.
- Certifique-se de que o Forno está em temperatura ambiente antes de utilizar esta função para obter o melhor resultado.
- Quando guardar uma refeição no refrigerador ou preparar uma refeição para aquecer, disponha os alimentos mais espessos e densos na parte de fora do prato e os alimentos mais finos ou menos densos no meio.
- Coloque fatias finas de carne umas por cima das outras ou intercale-as.
- Pedacos mais grossos, como bolo de carne e salsichas, têm de ser dispostos perto uns dos outros.
- Um período de repouso de 1-2 minutos após o cozimento melhora sempre o resultado, especialmente no caso de alimentos congelados.
- Tampe sempre os alimentos quando utilizar esta função.
- Se o alimento estiver embalado, a embalagem deve ser furada em 2-3 pontos para permitir que a pressão excessiva seja liberada durante o aquecimento.





CRISP ESPECIAL

Utilize esta função quando quiser, além de aquecer, conferir crocância e douramento para alimentos prontos, estando congelados ou em temperatura ambiente. Se o seu alimento estiver congelado, esta função só se aplica se ele já estiver pronto.



1 Gire o botão **Multifunção** até que a opção **FUNÇÕES ESPECIAIS** seja exibida.

2 Gire o botão de **Ajuste (+/-)** até que **CRISP ESPECIAL** seja exibido.

3 Pressione a tecla **OK** para confirmar a seleção.

4 Gire o botão de **Ajuste (+/-)** para selecionar o alimento.

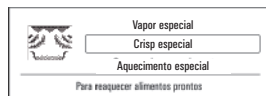





5 Pressione a tecla **OK** para confirmar a seleção.

6 Pressione a tecla **Iniciar**.

• Utilize apenas o prato Crisp que acompanha este produto. E lembre-se: o alimento deverá ser colocado diretamente no mesmo, não devendo ser utilizados filmes plásticos e outras embalagens nesta função.

• Mexa o alimento quando lhe for solicitado pelo Forno.

ALIMENTO	SUGESTÕES
 Batatas fritas (300 g a 600 g)	Espalhe as batatas numa camada uniforme sobre o prato Crisp. Polvilhe com sal, se desejar.
 Pizza, massa fina (250 g a 500 g)	Para pizzas de massa fina.
 Pizza massa grossa (300 g a 800 g)	Para pizzas de massa grossa.
 Asas de frango (300 g a 600 g)	Para pedaços de frango, unte o prato Crisp e cozinhe com a função grau de preparação definida para suave.

Para alimentos não indicados na tabela e se o peso for inferior ou superior ao peso recomendado, siga o procedimento "FUNÇÃO CRISP" (página 28).





VAPOR ESPECIAL

Utilize esta função para alimentos como legumes, peixe, arroz e massas.

Esta função funciona em 2 etapas:

- A primeira etapa coloca rapidamente o alimento à temperatura de ebulição.
- A segunda etapa ajusta automaticamente para a temperatura de cozimento de modo a evitar uma ebulição excessiva.



1 Gire o botão **Multifunção** até que a opção **FUNÇÕES ESPECIAIS** seja exibida.

2 Gire o botão de **Ajuste (+/-)** até que **VAPOR ESPECIAL** seja exibido.

3 Pressione a tecla **OK** para confirmar a seleção.

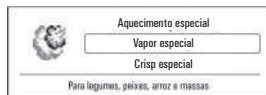

4 Gire o botão de **Ajuste (+/-)** para definir o tempo de cozimento.



5 Pressione a tecla **Iniciar**.

VAPOREIRA

- A Vaporeira foi concebida para ser utilizada apenas com a função Micro-ondas! Nunca a utilize com outra função.
- A utilização da Vaporeira em outra função poderá provocar danos.
- Antes de ligar o Forno certifique-se sempre de que o prato giratório consegue rodar livremente.
- Coloque sempre a Vaporeira no prato giratório de vidro.

TAMPA

- Tampe sempre o alimento com uma tampa. Certifique-se de que o recipiente e a tampa são apropriados para uso em micro-ondas antes de os utilizar. Se não possuir uma tampa disponível para o recipiente escolhido, poderá utilizar um prato. Deverá ser colocada com a parte inferior virada para o interior do recipiente, deixando uma abertura para saída de vapor.
- Não utilize embalagens de alumínio ou de plástico para tampar os alimentos.





RECIPIENTES

- Os recipientes utilizados deverão estar preenchidos apenas até metade. Se pretender ferver grandes quantidades, deverá selecionar um recipiente maior de modo a assegurar que este não fique cheio até mais de metade do seu tamanho. Evitará assim o derramamento de líquidos.

COZINHAR LEGUMES

- Coloque os legumes na grade intermediária da Vaporeira. Adicione 100 ml de água na base. Tampe com a tampa e ajuste o tempo.
- Os legumes moles, como os brócolis, requerem um tempo de cozimento de 2-3 minutos.
- Os legumes duros como as cenouras e as batatas requerem um tempo de cozimento de 4-5 minutos.

COZINHAR ARROZ

- Utilize as recomendações da embalagem relativas ao tempo de cozimento e à quantidade de água e de arroz.
- Coloque os ingredientes na base, tampe com a tampa e defina o tempo.

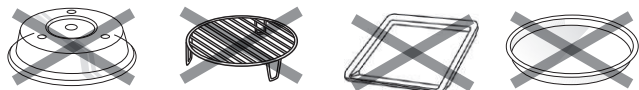

RECEITAS

Utilize esta função para navegar rapidamente até a sua receita preferida.



1 Gire o botão **Multifunção** até que a opção **AUTO AUTOMÁTICO** seja exibida e em seguida, a opção **RECEITAS**.

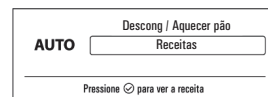

2 Pressione a tecla **OK** para confirmar a seleção.

3 Gire o botão de **Ajuste (+/-)** para selecionar uma das receitas.

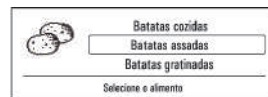

4 Pressione a tecla **OK** para confirmar a seleção.



5 Utilize a tecla **OK** e o botão de **Ajuste (+/-)** para navegar e selecionar as configurações necessárias.



6 Pressione a tecla **Iniciar**.







ALIMENTO		QUANTID.	ACESSÓRIOS	SUGESTÕES	
 Batata	Cozidas	300 g a 1 kg	Base + tampa da Vaporeira	Coloque na base da Vaporeira e adicione 100 ml de água. Tampe com a tampa.	
	Assadas	200 g a 1 kg	Recipiente resistente às micro-ondas e ao calor do Forno no prato giratório	Descasque, lave e corte as batatas em rodela de aprox. 1,5 cm de espessura. Posicione-as no recipiente e vire quando lhe for solicitado pelo Forno.	
	Gratinadas	4 a 10 porções	Recipiente resistente às micro-ondas e ao calor do Forno no prato giratório	Corte as batatas em fatias finas (aprox. 1 cm) e disponha-as intercalando com rodela de cebola. Tempere tudo com sal, pimenta, alho e por cima adicione creme de leite fresco e polvilhe queijo por cima.	
	(Congelada)	Batatas fritas	300 g a 600 g	Prato Crisp	Posicione as batatas no prato Crisp, sem sobrepor. Tempere com sal.
		Fatiada	300 g a 800 g		Descasque, lave e corte as batatas em fatias de aproximadamente 1,5 cm de espessura. Tempere com sal, pincele óleo dos dois lados. Vire quando tal lhe for solicitado pelo Forno.
 Carne	Costelinha	700 g a 1,2 kg	Prato Crisp	Tempere e coloque no prato Crisp.	
	Entrecôte	2 a 6 unidades	Prateleira metálica no prato giratório	Adicione a carne quando a prateleira metálica estiver preaquecida. Vire quando lhe for solicitado pelo Forno. Tempere.	
	Carré de cordeiro	2 a 8 unidades			
	Salsicha grelhada	200 g a 800 g	Prato Crisp	Unte ligeiramente o prato Crisp e posicione as salsichas. Vire o alimento quando lhe for solicitado pelo Forno.	

Para alimentos não indicados na tabela e se o peso for inferior ou superior ao peso recomendado, siga o procedimento para “Cozinhar e aquecer com o Micro-ondas”.





ALIMENTO		QUANTID.	ACESSÓRIOS	SUGESTÕES	
 Carne (cont.)	(Cozida) Cachorro- -quente	4 a 8 unidades	Base da Vaporeira sem tampa	Coloque na base da Vaporeira e cubra o alimento de água.	
	(Congelada) Hambúrguer	100 g a 500 g	Prato Crisp	Unte e preaqueça o prato Crisp. Posicione então os hambúrgueres e vire quando tal lhe for solicitado pelo produto.	
	Bacon	50 g a 150 g	Prato Crisp	Adicione o alimento quando o prato Crisp estiver preaquecido e vire quando lhe for solicitado pelo Forno.	
	Bolo de carne	4 a 8 porções	Recipiente resistente às micro-ondas e ao calor do Forno no prato giratório	Prepare a sua receita preferida de bolo de carne e leve ao micro-ondas.	
 Aves	Frango	Filé (vapor)	300 g a 800 g	Vaporeira	Tempere e coloque na grade intermediária. Adicione 100 ml de água na base e tampe com a tampa.
		Filé (frito)	300 g a 1 kg	Prato Crisp	Unte ligeiramente o prato Crisp. Tempere e adicione os filés quando o prato Crisp estiver preaquecido. Vire o alimento quando tal lhe for solicitado pelo Forno.
		Coxa/sobre- coxa	400 g a 1,2 kg		Tempere os pedaços e coloque-os no prato Crisp com a pele virada para cima.
		Frango assado	800 g a 1,5 kg	Recipiente resistente às micro-ondas e ao calor do Forno no prato giratório.	Tempere e leve ao Forno.

Para alimentos não indicados na tabela e se o peso for inferior ou superior ao peso recomendado, siga o procedimento para “Cozinhar e aquecer com o Micro-ondas”.





ALIMENTO		QUANTID.	ACESSÓRIOS	SUGESTÕES
Peixe inteiro	Assado	600 g a 1,2 kg	Recipiente resistente às micro-ondas e ao calor do Forno no prato giratório	Tempere e pincele com uma pequena quantidade de manteiga no topo.
	Cozido	600 g a 1,2 kg	Recipiente resistente às micro-ondas com tampa ou utilize película de plástico para tapar	Tempere e adicione 100 ml de caldo de peixe. Cozinhe com a tampa.
 Peixe	Filé (vapor)	300 g a 800 g	Vaporeira	Tempere e coloque na grade intermediária. Adicione 100 ml de água na base e tampe com a tampa.
Postas	(Frito)	300 g a 800 g	Prato Crisp	Unte ligeiramente o prato Crisp. Tempere e adicione o alimento quando o prato Crisp estiver preaquecido. Vire o alimento quando tal lhe for solicitado pelo Forno.
	(Vapor)	300 g a 800 g	Vaporeira	Tempere e coloque na grelha. Adicione 100 ml de água na base e tampe com a tampa.
	Empanado cong.	200 g a 600 g	Prato Crisp	Unte ligeiramente o prato Crisp. Adicione o alimento quando o prato Crisp estiver preaquecido. Vire o alimento quando lhe for solicitado pelo Forno.

Para alimentos não indicados na tabela e se o peso for inferior ou superior ao peso recomendado, siga o procedimento para “Cozinhar e aquecer com o Micro-ondas”.







ALIMENTO		QUANTID.	ACESSÓRIOS	SUGESTÕES
(Congelado)	Legumes	300 g a 800 g	Vaporeira	Coloque na grade intermediária. Adicione 100 ml de água na base e tampe com a tampa.
	Cenoura	200 g a 500 g		
	Vagem	200 g a 500 g	Base + tampa da Vaporeira	Coloque na base da Vaporeira e adicione 100 ml de água. Tampe com a tampa.
	Brócolis	200 g a 500 g	Vaporeira	Coloque na grade intermediária e adicione 100 ml de água na base e tampe com a tampa.
	Couve-flor	200 g a 500 g		
(Congelado)	Gratinado	400 g a 800 g	Recipiente resistente às micro-ondas e ao calor do Forno no prato giratório.	
 Legumes	Vapor	200 g a 500 g	Vaporeira	Coloque na grade intermediária. Adicione 100 ml de água na base e tampe com a tampa.
	Frito	200 g a 500 g	Prato Crisp	Unte o prato Crisp ligeiramente com óleo. Adicione o alimento cortado em pedaços quando o prato Crisp estiver preaquecido. Tempere e salpique com óleo. Mexa o alimento sempre que lhe for solicitado pelo Forno.
	Berinjela	300 a 800 g	Prato Crisp	Corte em metades, polvilhe com sal e deixe repousar durante um breve período de tempo. Unte ligeiramente o prato Crisp e adicione o alimento quando o prato Crisp estiver preaquecido. Vire quando lhe for solicitado pelo Forno.
	Abóbora	200 g a 500 g	Vaporeira	Coloque na grade intermediária. Adicione 100 ml de água na base e tampe com a tampa.

Para alimentos não indicados na tabela e se o peso for inferior ou superior ao peso recomendado, siga o procedimento para “Cozinhar aquecer com o Micro-ondas”.





ALIMENTO		QUANTID.	ACESSÓRIOS	SUGESTÕES	
	Milho em espiga	300 g a 1 kg	Vaporeira	Coloque na grade intermediária. Adicione 100 ml de água na base e tampe com a tampa.	
Legumes (cont.)	Tomates	300 g a 800 g	Recipiente resistente às micro-ondas e ao calor do Forno na prateleira metálica	Corte em metades, tempere e polvilhe com queijo sobre o topo.	
	Massa	1 a 4 porções	Base e tampa da Vaporeira	Defina o tempo de cozimento recomendado para a massa. Adicione água na base da Vaporeira. Tampe com a tampa. Adicione a massa quando lhe for solicitado pelo Forno e continue o cozimento com a tampa.	
Massa	Lasanha	Caseira	Recipiente resistente às micro-ondas e ao calor do Forno no prato giratório	Prepare a sua receita favorita ou siga as instruções na embalagem da lasanha.	
		Congelada	400 g a 1,2 kg		Recipiente resistente à micro-ondas e ao calor do Forno no prato giratório.
	Cozido	Arroz	100 ml a 400 ml	Defina o tempo de cozimento recomendado para o arroz. Adicione água e arroz na base e tampe com a tampa. Coloque o arroz e a água na base da Vaporeira. Tampe com a tampa. Adicione leite quando lhe for solicitado pelo Forno e prossiga com o cozimento. Adoce a gosto.	
	Mingau	Arroz	2 a 4 porções		Base e tampa da Vaporeira
		Aveia	1 a 2 porções		Prato resistente às micro-ondas, sem tampa

Para alimentos não indicados na tabela e se o peso for inferior ou superior ao peso recomendado, siga o procedimento para “Cozinhar e aquecer com o Micro-ondas”.





ALIMENTO		QUANTID.	ACESSÓRIOS	SUGESTÕES
Pizza/ Torta	Caseira	2 - 6 porções	Assadeira	Prepare a sua receita favorita e coloque na assadeira. Coloque no Forno quando o preaquecimento tiver terminado.
	Fina (Congelada)	250 g a 500 g	Prato Crisp	Retire a embalagem. Adicione a pizza quando o prato Crisp estiver preaquecido.
	Grossa (Congelada)	300 g a 800 g		
	Fria	200 g a 500 g		
Quiche	Lorraine	1 fornada	Prato Crisp	Prepare a massa (250 g de farinha, 150 g de manteiga + 2 colheres e meia de sopa de água). Abra e preencha o prato Crisp com a massa. Retire os excessos. Cozinhe previamente a massa. Quando o Forno solicitar para adicionar o recheio, adicione 200 g de presunto e 175 g de queijo e deite uma mistura de 3 ovos e 300 ml de creme de leite. Coloque no Forno e prossiga com o cozimento.
	(Congelada)	200 g a 800 g		Retire a embalagem e posicione sobre o prato Crisp.

Para alimentos não indicados na tabela e se o peso for inferior ou superior ao peso recomendado, siga o procedimento para “Cozinhar e aquecer com o Micro-ondas”.



ALIMENTO	QUANTIDADE	ACESSÓRIOS	SUGESTÕES
Pão de forma	1 - 2 unidades		Prepare a massa de acordo com sua receita favorita para um pão leve. Coloque na assadeira para crescer. Preaqueça o forno para colocar a assadeira.
Pão francês	1 fornada	Assadeira	Preaqueça o forno para colocar a assadeira.
			Preaqueça o forno para colocar a assadeira.
			Preaqueça o forno para colocar a assadeira.
Pão de ló		Prato de bolo à prova de micro-ondas	Prepare uma receita com um peso total de 700 - 800 g. Adicione o bolo quando o forno estiver preaquecido.
Pães/ bolos	1 fornada	Assadeira	Prepare uma receita para 16 - 18 pedaços e coloque em forminha de papel na assadeira. Adicione a assadeira com os Muffins quando o forno estiver preaquecido.
			Coloque em papel manteiga na assadeira e adicione quando o forno estiver preaquecido.
			Prepare uma fornada de 2 claras de ovo, 80 g de açúcar e 100 g de coco ralado. Adicione essência de baunilha e amêndoa. Molde 20 - 24 pedaços na assadeira untada ou use papel manteiga. Preaqueça o forno para colocar a assadeira.
Biscoitos			
Merengues			

Para alimentos não indicados na tabela e se o peso for inferior ou superior ao peso recomendado, siga o procedimento para “Cozinhar e aquecer com o Micro-ondas”.





ALIMENTO		QUANTID.	ACESSÓRIOS	SUGESTÕES
Pães/ bolos (cont.)	Trouxinhas	4 a 6 unidades	Prato Crisp	Bata no liquidificador $\frac{1}{2}$ xícara (chá) de leite morno, 15 g de fermento biológico, 3 colheres (sopa) de óleo, 2 ovos, 1 colher (chá) de sal e 4 colheres (sopa) de açúcar. Misture $3\frac{1}{2}$ xícaras (chá) de farinha de trigo e mexa com uma colher até formar uma bola lisa que se solte facilmente das mãos. Deixe crescer até dobrar de volume. Enquanto isso, misture 100 g de queijo parmesão, 100 g de muçarela e 8 colheres (chá) de requeijão cremoso para o recheio. Faça 6 bolas com a massa. Abra-as com rolo em espessura média, recheie com 2 colheres (sopa) dos queijos misturados. Feche as pontas fazendo umas trouxinhas. Distribua-os no prato Crisp e leve ao micro-ondas, selecionando a porção desejada.
	Pão doce	1 fornada		Faça sua receita preferida e molde num único pão doce, ou em pedaços menores sobre o prato Crisp untado.
	Pipocas	90 a 100 g		Coloque o saco no prato giratório. Prepare apenas um pacote de cada vez.
Refei- ções rápidas	 Castanhas assadas	50 g a 200 g		Adicione as castanhas quando o prato Crisp estiver preaquecido. Mexa quando lhe for solicitado pelo Forno.
	Frango	Asas de frango cong.	300 g a 600 g	Prato Crisp
		Nuggets (Congelados)	250 g a 600 g	

Para alimentos não indicados na tabela e se o peso for inferior ou superior ao peso recomendado, siga o procedimento para “Cozinhar e aquecer com o Micro-ondas”.





ALIMENTO		QUANTID.	ACESSÓRIOS	SUGESTÕES
Torta de frutas	Caseira	1 fornada	Prato Crisp	Prepare a massa com 180 g de farinha, 125 g de manteiga e 1 ovo (ou utilize uma massa já confeccionada). Revista o prato Crisp com a massa e encha com 700 a 800 g de maçãs em fatias, misturadas com açúcar e canela.
	Congelada	300 g a 800 g		Retire a embalagem.
Maçãs assadas		4 a 8 unidades	Recipiente resistente às micro-ondas e ao calor do Forno no prato giratório	Retire os caroços e encha com maçarpão ou canela, açúcar e manteiga.
 Sobre-mesa	Crême Brûlée	2 a 6 porções	Recipiente resistente às micro-ondas e ao calor do Forno e prato Crisp	Para 4 porções, misture 4 gemas de ovos, 75 g de açúcar e 1 colher de chá de essência de baunilha. Aqueça 200 ml de creme de leite + 150 ml de leite durante 3-3½ minutos na função manual: micro-ondas e adicione aos ovos. Distribua a mistura em ramequins. Adicione 500 ml de água ao prato Crisp e coloque os ramequins na água, assim que o Forno emitir um sinal sonoro. Polvilhe o topo com açúcar depois de esfriar e derreta com um queimador a gás.
Compota de frutas		300 g a 800 ml	Vaporeira	Coloque na grade intermediária. Adicione 100 ml de água na base e tampe com a tampa.
Soufflé		2 a 6 porções	Recipiente resistente às micro-ondas e ao calor do Forno	Prepare um mix de soufflé com limão, chocolate ou frutas, e despeje em um prato resistente ao calor do Forno com uma borda alta. Adicione o alimento quando o Forno solicitar.





5 LIMPEZA E MANUTENÇÃO

LIMPEZA GERAL

IMPORTANTE

Antes de limpar, certifique-se de que todos os controles estão desligados e que o Forno de Micro-ondas está frio. Sempre siga as instruções das etiquetas dos produtos de limpeza. Sabão, água e pano macio ou esponja são sugeridos. Fique atento às instruções e indicações fornecidas pelos fabricantes de produtos de limpeza.

ADVERTÊNCIA

Risco de Contaminação do Alimento

Não utilize material de limpeza tóxico ou com alto teor químico. Verifique as instruções dadas pelos fabricantes dos produtos de limpeza e higienização.

A falta de limpeza do Forno pode levar à deterioração da superfície, o que pode afetar de maneira adversa a vida útil do aparelho e resultar na possibilidade de situações de risco.

IMPORTANTE

- Não use espátulas metálicas, limpadores abrasivos, esponjas de aço, panos ásperos que possam danificar o painel de controle e as superfícies internas e externas do Forno.
- Use uma esponja macia com detergente neutro ou papel toalha com limpador de vidro. Aplique o limpador de vidro em uma toalha de papel. Não coloque o limpador de vidro diretamente sobre o Forno.
- Em intervalos regulares, especialmente se tiverem ocorrido derramamentos, remova o prato giratório, o suporte do prato giratório e limpe a base do Forno.
- Este Forno foi projetado para operar com o prato giratório posicionado. Não use o Forno de Micro-ondas quando o prato giratório tiver sido removido para limpeza.
- Use um detergente neutro, água e um pano macio para limpeza das superfícies internas, frontal e traseira da porta e da abertura da porta.



IMPORTANTE

- Não permita o acúmulo de gordura ou partículas de alimentos em torno da porta. Para manchas persistentes, ferva um copo com água no Forno por 2 ou 3 minutos. O vapor irá amolecer as manchas.
- Não use dispositivos de limpeza a vapor para limpar o seu Forno de Micro-ondas. Aqueça 1 copo com água (250 ml) com 1 colher de sopa de suco de limão ou vinagre (15 ml) por 2 até 5 minutos no Forno de Micro-ondas para eliminar odores no interior do Forno.
- A resistência do grill não precisa ser limpa, já que calor intenso irá queimar quaisquer respingos, mas o teto sobre a mesma pode necessitar de limpeza regular. Isso deve ser feito com água morna, detergente e uma esponja.
 - Para limpar o teto, limpe entre as "frestas da resistência" ou chame a Assistência Autorizada Brastemp para remover a resistência. Esse serviço não é coberto pela garantia.
 - Se a resistência do grill não é usada regularmente, coloque-a em funcionamento durante 10 minutos por mês.

IMPORTANTE

- LIMPE COM CUIDADO: O prato Crisp deve ser limpo em água com detergente neutro. Áreas com sedimentos acumulados podem ser limpas com uma esponja macia e um detergente neutro. Deixe sempre o prato Crisp esfriar antes de limpá-lo. Não o coloque em contato nem o enxágue com água enquanto o prato Crisp estiver quente. O resfriamento rápido pode danificá-lo.

ACESSÓRIOS QUE PODEM IR NA LAVA LOUÇAS

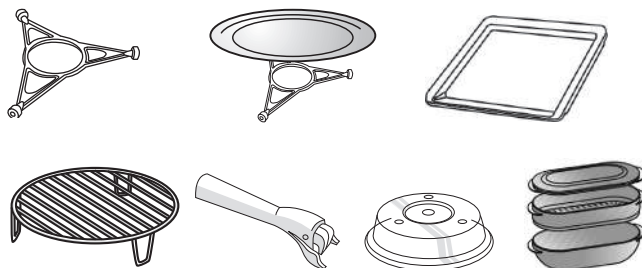



6 COMO RESOLVER PROBLEMAS

Antes de chamar o Serviço Autorizado Brastemp, faça uma verificação prévia, consultando a tabela a seguir:

PROBLEMA	VERIFIQUE
O Micro-ondas não liga	<p>Se o fusível ou o disjuntor do quadro de entrada de energia estão queimados ou desarmados.</p> <p>Se a tomada está com defeito.</p> <p>Se a tensão da rede elétrica está entre 198 e 242 V. Uma tensão diferente desses valores, pode prejudicar a performance do produto.</p> <p>Se o aparelho possui boa ventilação.</p>
Produto liga, mas não aquece o alimento	<p>Se seu produto ativou o modo Demonstração: retire o produto da tomada por 10 segundos, religue o produto na tomada, abra a porta do Microondas e pressione o botão >> até que apareça a mensagem "Demo Deactivated". Caso, ao executar essa ação, a mensagem "Demo Activated" apareça, repita o procedimento para desativá-lo. Caso o problema persista entre em contato com a Rede Autorizada Brastemp.</p> <p>Se a porta está bem fechada.</p>
O visor está aceso, mas o Micro-ondas não funciona	<p>Se o tempo de cozimento foi programado.</p> <p>Se a tecla Iniciar foi acionada.</p> <p>Se não está com a trava de segurança</p>
Condensação de vapor na porta e no interior do forno, em regiões de clima frio e/ou úmido	<p>Isso não é um problema e acontece devido às condições ambientais externas ao produto.</p>
Vapores saindo pelas laterais da porta ou pelas aberturas de ventilação (saídas de ar).	<p>Isso não é um problema. O produto liga e desliga o grill para manter a temperatura estável a uma potência abaixo da máxima</p>



PROBLEMA	VERIFIQUE
Não assa/Cozimento incompleto	Se foi programado o tempo de cozimento suficiente.
	Se o alimento foi colocado na posição correta.
	Se o alimento foi acondicionado no utensílio correto.
	Se a tensão da rede elétrica está entre 198 e 242 V. Uma tensão diferente desses valores, pode prejudicar a performance do produto.
	Se os alimentos estão mal distribuídos pelo interior do Forno.
	Se as saídas de ar estão obstruídas.
	Observação: As funções pré-programadas foram desenvolvidas com base em um volume específico de alimentos. Caso os resultados obtidos nessas funções não sejam satisfatórios, recomendamos utilizar a Sonda (Termômetro) para carnes - Meat Control, e a programação manual do tempo e temperatura para outros alimentos, seguindo as orientações do fabricante do alimento.
Estalos e faíscas	Se o utensílio utilizado é metálico ou tem frisos ou detalhes em metal e está muito próximo às paredes do forno (distância mínima de 5 mm).
	Se estiver utilizando papel alumínio para cobrir alimentos. Não utilize papel alumínio.
	Se a embalagem utilizada contém cliques ou grampos de metal.
	Se o alimento está embalado em papel reciclado.
	Se foi usada esponja de aço na limpeza interna do Micro-ondas.
	Se nenhum dos itens acima forem identificados, o produto pode apresentar estalos normais ao seu funcionamento, devido às dilatações térmicas.
Ruídos descontínuos quando o aparelho está funcionando em potência que não seja a máxima.	Isso não é um problema. O produto liga e desliga o grill para manter a temperatura estável a uma potência abaixo da máxima.
Prato giratório alternando o sentido do giro.	Isso não é um problema. O produto altera o sentido do giro para garantir um cozimento mais uniforme.





PROBLEMA	VERIFIQUE
Aquecimento da parte externa do gabinete, principalmente a superior, durante e após o uso.	Isso não é um problema. O produto possui saídas de ar para prevenir o sobreaquecimento dos componentes eletrônicos. Verifique se as condições de instalação do móvel estão de acordo com os requisitos deste manual.
Estalos durante o cozimento.	Isso não é um problema. Sempre que uma função é concluída, o Micro-ondas inicia um procedimento de resfriamento. Isso é normal. Após este procedimento o Micro-ondas desliga-se automaticamente.
Relógio do produto apresenta variação no horário mostrado no visor (atrasado ou adiantado)	Se há variações no abastecimento de energia do local onde o produto está instalado. Realize o ajuste do horário.
O Visor está bloqueado ou as teclas não funcionam (aparece uma mensagem no visor informando que está protegido)	Desconecte o Cabo de energia da tomada, aguarde 5 segundos e conecte novamente o cabo de energia na tomada.
Aparecendo no display os códigos F, ERR1, ERR2, ERR3, ERR7 ou ERR9	Consulte o Serviço Autorizado Brastemp.





7 DADOS TÉCNICOS

MICRO-ONDAS DE EMBUTIR BRASTEMP

	BMO45ARBNA
Dimensões Externas do Produto (altura x largura x profundidade) (mm)	455 x 595 x 560
Dimensões do Produto Embalado (altura x largura x profundidade) (mm)	561x 685 x 669
Peso Líquido (kg)	35
Peso do Produto Embalado (kg)	37
Volume da Cavidade (litros)	40
Tensão (V)	220
Frequência da Rede (Hz)	60
Frequência de Operação (MHz)	2450
Oscilações Permissíveis de Tensão (V)	198 ~ 242
Chave Disjuntora Térmica (A)	20
Potência Útil - micro-ondas (W)	900
Potência total (W)	2100

8 QUESTÕES AMBIENTAIS

EMBALAGEM

A Brastemp procura em seus novos projetos, usar embalagens cujas as partes sejam de fácil separação, bem como de materiais recicláveis. Portanto, as peças das embalagens (calços de isopor, sacos plásticos e caixa de papelão) devem ter o seu descarte de maneira consciente, sendo eles destinados, preferencialmente a recicladores.

PRODUTO

Este produto foi construído com materiais que podem ser reciclados e/ou reutilizados. Então, ao se desfazer deste produto, procure companhias especializadas em desmontá-lo corretamente.

DESCARTE

Ao descartar este produto, no final de sua vida útil, solicitamos que seja observado a legislação local existente e vigente em sua região, desta forma, fazendo o descarte da forma mais correta possível.



9 TERMO DE GARANTIA

O seu produto Brastemp é garantido contra defeitos de fabricação, pelo prazo de 12 meses contados a partir da data da emissão da Nota Fiscal ao consumidor, sendo:

- 3 meses - garantia legal;
- 9 últimos meses - garantia contratual, concedida pela a Whirlpool S.A. - Unidade de Eletrodomésticos.

A garantia compreende a substituição gratuita de peças e mão de obra para defeitos constatados como sendo de fabricação. Apenas a Rede de Serviços Brastemp, a Whirlpool S.A., ou quem esta indicar, são responsáveis pelo diagnóstico de falhas e execução de reparos durante a vigência da garantia. Durante o período de vigência da garantia, se os defeitos constatados forem de fabricação, o fabricante se obriga a trocar as peças e/ou assistir gratuitamente o seu produto a partir da data do chamado. Se o produto não apresentar defeitos ou apresentar uso inadequado, será cobrada a taxa de visita técnica.

Tabela de Componentes com garantia até 90 dias:

Categoria	Componentes
Micro-ondas	Manípulos

As garantias legal e/ou contratual ficam automaticamente invalidadas se:

- O uso não for exclusivamente doméstico;
- Na instalação do produto, não forem observadas as especificações e recomendações do Manual do Consumidor quanto às condições para instalação do produto, tais como, nivelamento do produto, adequação do local para instalação, tensão elétrica compatível com o produto, etc;
- Na instalação, as condições elétricas, oscilação de energia, pressão de água e/ou gás não forem compatíveis com as ideais recomendadas no Manual do Produto;
- Na utilização do produto não forem observadas as instruções de uso e recomendações do Manual do Consumidor;
- Ocorrerem mau uso, má conservação, descuido, modificações estéticas e/ou funcionais, ou ainda, falhas decorrentes do conserto por pessoas ou entidades não credenciadas pela Rede de Serviços Brastemp;
- Houver sinais de violação do produto, remoção e/ou adulteração do número de série ou da etiqueta de identificação do produto.

As garantias legal e/ou contratual não cobrem:

- Despesas com a instalação do produto realizada pela Rede de Ser-



viços Brastemp ou por pessoas ou empresas não credenciadas pela Whirlpool S.A., salvo os produtos com instalação gratuita informada no manual;

- Despesas decorrentes e consequentes de instalação de peças e acessórios que não pertençam ao produto, mesmo aqueles comercializados pela Whirlpool S.A. - Unidade de Eletrodomésticos, salvo os especificados para cada modelo;
- Despesas com mão de obra, materiais, peças e adaptações necessárias à preparação do local para instalação do produto, ou seja: rede elétrica, de gás, alvenaria, aterramento, etc.;
- Serviços e/ou despesas de manutenção, tais como limpeza ou atendimentos preventivos solicitados;
- Falhas no funcionamento do produto decorrentes de fatores externos, tais como: interrupções, falta ou problemas de abastecimento elétrico ou gás na residência e objetos em seu interior ou exterior (grampo, clips, etc.);
- Falhas no funcionamento normal do produto decorrentes da falta de limpeza e excesso de resíduos, bem como decorrentes da ação de animais (insetos, roedores ou outros animais), ou ainda, decorrentes da existência de objetos em seu interior, estranhos ao seu funcionamento e finalidade de utilização;
- Transporte do produto até o local definitivo da instalação;
- Produtos ou peças que tenham sido danificados em consequência de remoção, manuseio, quedas ou atos pelo próprio

consumidor ou por terceiros, bem como efeitos decorrentes de fato da natureza, tais como relâmpago, chuva inundação, etc. NÃO NOS RESPONSABILIZAMOS POR PROBLEMAS QUE FORAM OCASIONADOS POR SERVIÇOS DE TERCEIROS (SERVIÇOS TÉCNICOS NÃO CREDENCIADOS PELA WHIRLPOOL). No ato da entrega, verifique se o produto e as informações da Nota Fiscal estão de acordo com a compra realizada. Se identificar qualquer divergência, recuse a entrega, mencionando o motivo no verso da Nota Fiscal, e entre em contato com o responsável pela venda ou entrega;

- Produtos de saldo ou mostruário que possuam defeitos estéticos (riscados ou amassados, manchados ou amarelados) e/ou com falta de peças. Estes têm garantia de 12 meses apenas para defeitos funcionais não discriminados em sua nota fiscal de compra;
- Problemas de oxidação/ferrugem com causa comprovada nos seguintes fatores:
 - Instalação em ambiente de alta salinidade;
 - Instalação em sol e chuva (ações de agentes da natureza);
 - Exposição e/ou contato do produto a substâncias ácidas ou alcalinas;
 - Utilização de produtos químicos inadequados para limpeza, incluindo uso de materiais ou ferramentas sujas/ásperas;
- Despesas por processos de inspeção e diagnóstico, incluindo a





taxa de visita do técnico, que determinem que a falha no produto foi causada por motivo não coberto por esta garantia;

- Chamados relacionados a orientação de uso de eletrodomésticos, cuja explicação esteja presente no Manual de Instruções ou em Etiquetas Orientativas que acompanham o produto, serão cobrados dos consumidores.

A garantia contratual não cobre:

- Peças com defeitos que não impactam a funcionalidade do produto, tais como peças amassadas, riscadas, trincadas, manchadas, etc.;
- Deslocamentos para atendimentos de produtos instalados fora do município sede da Rede de Serviços Brastemp, o qual poderá cobrar taxa de locomoção do técnico, previamente aprovada pelo consumidor, conforme tabela de quilometragem informada pela Whirlpool S.A. – Unidade de Eletrodomésticos através do Serviço de Atendimento ao Consumidor (SAC);
- Todo e qualquer vício de fabricação aparente e de fácil constatação;
- Peças sujeitas ao desgaste natural, descartáveis ou consumíveis, peças móveis ou removíveis em uso normal, tais como botões de comando, puxadores, bem como, a mão de obra utilizada na aplicação das peças e as consequências advindas dessas ocorrências.

Considerações gerais:

A Whirlpool S.A. – Unidade de Eletrodomésticos não autoriza nenhuma pessoa ou entidade a assumir em seu nome, qualquer outra responsabilidade relativa à garantia de seus produtos além das aqui explicitadas. A Whirlpool S.A. – Unidade de Eletrodomésticos reserva-se o direito de alterar características gerais, técnicas e estéticas de seus produtos, sem aviso prévio. Este termo de garantia é válido para produtos vendidos e instalados no território brasileiro. Para a sua tranquilidade, mantenha o Manual do Consumidor com este Termo de Garantia e Nota Fiscal de compra do produto em local seguro e de fácil acesso.

ATENÇÃO: para usufruir da garantia, preserve e mantenha em sua posse, a Nota Fiscal de Compra do produto e o Termo de Garantia. Esses documentos precisam ser apresentados ao profissional autorizado quando acionado o atendimento.

Whirlpool S.A.

Unidade de Eletrodomésticos

Atendimento ao Consumidor:

Rua Olympia Semeraro, nº675

Jardim Santa Emilia – São Paulo/SP

CEP 04183-901 – Caixa postal 5171

Capitais e Regiões Metropolitanas, Ligue: (11) 3003-0099

Demais localidades, ligue: 0800 970 0999





10 FALE COM A BRASTEMP

Em caso de dúvidas ou de problemas no produto, entre em contato com a Central de Relacionamento Brastemp. Ao ligar, tenha em mãos o número do modelo e o número de série do seu produto. Ambos os números podem ser encontrados na etiqueta, que está localizada na parte frontal do Micro-ondas, em uma etiqueta com o logotipo da Brastemp.

Para agendar serviços de instalação e/ou reparo de seu produto junto à Rede Autorizada de Assistências Técnicas, você pode:



Acessar o site **www.brastemp.com.br/assistencia**, através do seu computador ou smartphone.



Decodificar o QR Code ao lado:

1. Abra o aplicativo para leitura do QR Code;
2. Aponte a câmera;
3. Aguarde a decodificação;
4. Acesse a página.

Ligar para 3003-0099 (Capitais e Regiões Metropolitanas) ou 0800 970 0999 (Demais Localidades).





W11244320 - Rev. C - 05/02/2019

BRASTEMP